

E-2000 RM BF



DENVER

USER MANUAL

PAG. 2

MANUALE D'UTILIZZO

PAG. 66

MANUEL DE L'UTILISATEUR

PAG. 33



Original instructions: Italian version

This guide intends to give you the information necessary for correctly using, adjusting and maintaining your bicycle.

Please read this guide carefully before the first use and keep it for the entire time you use the bicycle. It contains important safety and maintenance information.

It is the user's responsibility to read this guide before using the product.

The non-observance of these instructions could lead to an incorrect usage of your bicycle or premature wear of certain components, which could possibly result in a fall and / or an accident.

If an original part proves defective in workmanship during its warranty period, we undertake to replace it. The warranty period for power-assisted bicycles is as follows:

- Frame and forks: 5 years
- Electric components: 2 years with proper care and maintenance
- Any other component: 2 years with proper care and maintenance

As for the battery, it is guaranteed against manufacturing defects for 6 months on the consumable parts (cells) and 24 months on the electrical parts, as long as the instructions for use and storage indicated below are respected:

- ✓ Do not directly connect the positive terminal to the negative one of this battery;
- ✓ Do not place the battery in high-temperature area, and no heating, no exposing under the sun, no putting near fire and etc.;
- ✓ Do not place the battery in water, salt, acidic or alkalescent liquid and avoid being caught in rain;
- ✓ Do not disassemble the battery pack without professional technician's guide;
- ✓ Keep in shady, cool and dry condition when battery is not used for quite a long time, and fully charge the battery every month;
- ✓ Please charge this battery, with the exclusive charger accompanied with your bike;
- ✓ Return your used battery to your dealer.

This warranty does not include labors and transportation charges. The company cannot accept any responsibility for consequential or special damage. This warranty applies only to the original retail purchaser who must have a proof of purchase in order to validate any claim. This warranty applies only in the case of defective components and does not cover the effects of normal wear, for rental use, for professional use, no damage caused by accident, abuse, excessive loads, neglect, improper assembly, improper maintenance or the addition of any item inconsistent with the original intended use of the bicycle.

No bicycle is meant to last forever and no claim will be accepted if it is based on damage caused by improper use, competition, stunts, jumping or other similar activities. Claims must be submitted through your reseller. Your rights are not affected.

The company reserves the right to change or modify any specification without notice. All information and specifications contained in this document are correct at the time of printing.

Your bicycle has been carefully designed and manufactured in accordance with the requirements of the European standard EN 15194.

It is forbidden to modify or tamper with the manual supplied with the bike.

The bike is certified according to the standards of the law in force.

It is absolutely forbidden to modify the parameters and specifications of the assembled electrical/mechanical components and the standard functions of the bicycle as this would compromise the proper functioning of the vehicle and the safety of the user himself.

In the event that this occurs, the user will be fully liable for any related damages.

Conditions of use for this power-assisted bicycle

This power-assisted bicycle is designed for urban and suburban use, it can be used in town, on the road or on a paved surface where the tires are always in contact with the ground. It is equipped with an electric pedal assistance that will facilitate all your daily trips, to go further and longer. Your power-assisted bicycle is an adult bicycle for people over 14 years old. If the bicycle is used by a child, the parents must supervise and ensure that the user is capable of using the bicycle safely.

Your bicycle is not intended to be used on unpaved or damaged terrain. It is not designed for "off-road" use, nor for competition. Not observing this intended use could lead to a fall or accident and could prematurely and irremediably deteriorate the condition of your power-assisted bicycle.

Your power-assisted bicycle is not a moped. The aim of the assistance is to provide a complement to pedalling. The moment you start pedalling, the engine goes off and helps you forward. The assistance varies according to the speed of the bicycle, significant at start-up, less so when the bicycle is started and then goes off when the bicycle reaches 25 km/h. The assistance is switched off as soon as one of the two brake levers is activated or the speed exceeds 25 km/h. It will automatically resume below 23 km/h with pedalling.

It must be properly maintained according to the instructions in this user guide.



WARNING: As for any mechanical component, a bicycle is subject to high stresses and will wear. The different materials and components can react differently to wear or ageing. If the intended useful life intended for a component has been exceeded, it may suddenly break, presenting a risk of injury for the cyclist. Cracks, scratches and discolouration in areas subject to high stresses indicate that the component has exceeded its useful life and must be replaced.

Recommendation: Safe use and safety tips

Before using your bicycle, make sure it is working correctly. Check the following points in particular:

- The position is comfortable
- The nuts, screws, tightening levers, tightened components
- The brakes are working properly
- The handlebars' range of movement is correct, without excessive play
- The wheels are not blocked by anything and the bearings are correctly adjusted
- The wheels are correctly tightened and attached to the frame/fork
- The tyres are in good condition and their pressure is correct
- The condition of the wheel rims
- The pedals are firmly attached to the chain set
- The transmission works
- The reflectors are correctly positioned.



RECOMMENDATION: Your bicycle should undergo a revision by a professional every 6 months, in order to ascertain that it is working properly and safe to use. It is the user's responsibility to ensure that all the components are working correctly before use.

Choose a safe spot, away from traffic, to familiarize yourself with your new bicycle. The assistance may be triggered with force, check that your handlebar is straight and that the road is clear.

Make sure you are in good health before getting on your bike.

In the case of unusual weather conditions (rain, cold, night time...), be particularly vigilant and adapt your speed and your reactions accordingly.

When transporting your bicycle on the outside of your vehicle (bicycle carrier, roof rack ...), it is strongly recommended to remove the battery and store it in a cool place.

The user must comply with the requirements of the national regulations when the bicycle is used on public roads (lighting and signaling for example).



WARNING: You acknowledge that you are responsible for any loss, injury or damage caused by not following the above instructions and that this will void the warranty automatically.

Structure of power-assisted bicycles



- | | |
|------------------------|-----------------------------|
| 1. Tyre and inner tube | 13. Saddle clamping bracket |
| 2. Wheel rim | 14. Seat and seat post |
| 3. Spokes | 15. Control box |
| 4. Front brake | 16. Battery |
| 5. Front fork | 17. Rear luggage rack |
| 6. Front mudguard | 19. Rear mudguard |
| 8. Frame | 20. Pedals |
| 9. Handlebars and stem | 21. Chain set |
| 10. Brake levers | 22. Front hub motor |
| 11. Display | 23. Connection cable |
| 12. Rear brake | |

First start-up and settings

Installation of security éléments

Lighting

Lighting is provided to you, it consists of two reflectors (a white one included in the front headlight and a red fixed on the rear mudguard), a front headlight, a rear light, reflectors positioned between the spokes of the wheels.

The lighting system is a safety feature of your bike, it must be present on your bike. Check that your lighting system is working properly before setting off.

Headlight

Front lighting is activated directly from the screen. See chapter "Display" on the following pages.

Taillight

lighting back is activated directly Since the screen. See "Display" chapter on the pages following.

Doorbell

A bell is installed on your handlebars. It will allow you to be heard 50 m away.

The bell is a security feature of your bike, it must be present on your handlebars.

Wearing a helmet

For safe use, wearing a bicycle helmet is strongly recommended. It guarantees a reduction in head trauma in the event of a fall and augment the user safety.



WARNING: Wearing a helmet is compulsory for children under 14 as drivers or passengers.

For more information, ask your dealer.

Saddle and handlebar adjustment

It is important to adapt the settings of your bike to your morphology.

Saddle

Open the quick release system.

When adjusting the saddle to its lowest position, make sure that it does not touch any component of the bicycle, such as the luggage rack. Likewise, take care not to exceed the minimum seat tube insertion mark. This insertion mark should never be visible when using the bike.

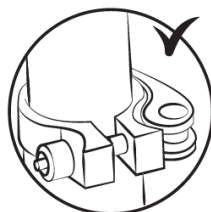
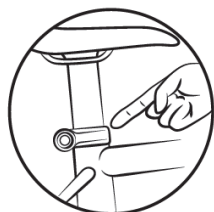

To check the correct saddle height, sit with your legs stretched out, heel resting on the pedal (fig. B). When pedalling, the knee will be slightly bent with the foot in the low position (fig. A).

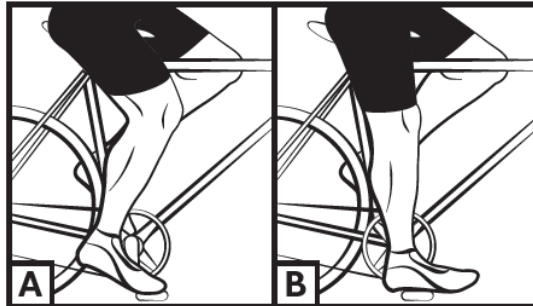

Handlebar/Stem

The bike is equipped with an adjustable folding pillar to allow the bike to take up less space and facilitate loading and transport.

To fold the stem, follow the procedure in sequence as shown in the pictures below.

Important:

Unlock the safety lever before pulling down on the crank that secures the pillar.

To return the stem to its correct position for use, carry out the same procedure in reverse.

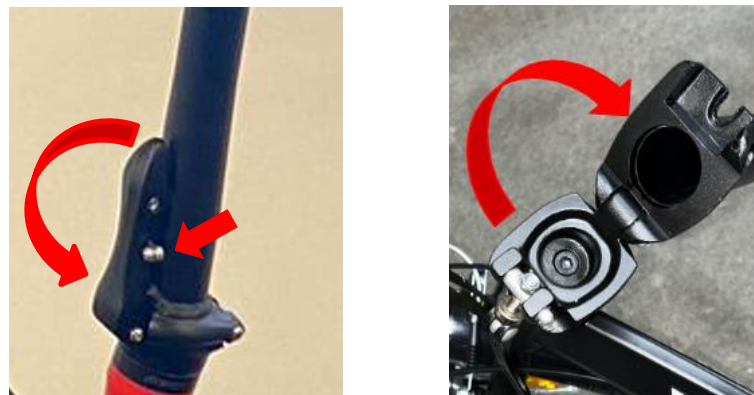

You can adjust the height of the seat post by using the collar lock on the stem of the seat post.

Caution: Be sure to tighten the collar lock firmly before using the bike.



You can adjust the handlebar angle by adjusting the collar lock on the stem end.
Caution: Be sure to tighten the collar lock firmly before using the bike.



It is recommended to have these operations carried out by a qualified technician.
 Make sure that the handlebar is perpendicular to the front wheel axis.

WARNING: The handlebar can negatively influence the rider's response time when braking and cornering.

Tyres

Periodically check the tyre pressure. Riding with under or over-pressured tyres can reduce performance, cause premature wear, deteriorations of the wheel rim, reduce autonomy or increase the risk of an accident.

If significant wear or a tear is visible on one of the tyres, replace it before using the bicycle. A pressure range is indicated on the tyre sidewall by the manufacturer and in the following table. The pressure should be adjusted according to the user's weight.

Model	Size of the bicycle	Size of the tube	Size of the tyres	Pressure	
				PSI	Bar
City	20"	20*1.75	20*1.75	40-65	2,8-4,5

Method for determining the correct adjustment of the quick release mechanisms (wheel and seat clamp)

The quick release devices are designed to be operated by hand. Never use tools to lock or unlock the mechanism so as not to damage it.

To adjust the clamping force of the wheel axle, you must use the adjusting nut and not the quick release lever. If the lever can be manoeuvred with minimal manual pressure, it means that it is not

tight enough. You therefore need to tighten the adjusting nut. The quick release system must mark the fork legs when closed in the locked position.

At each adjustment operation, check that the front wheel is properly centred with the fork. To set, close, and open the quick-lock mechanisms, use the following method:

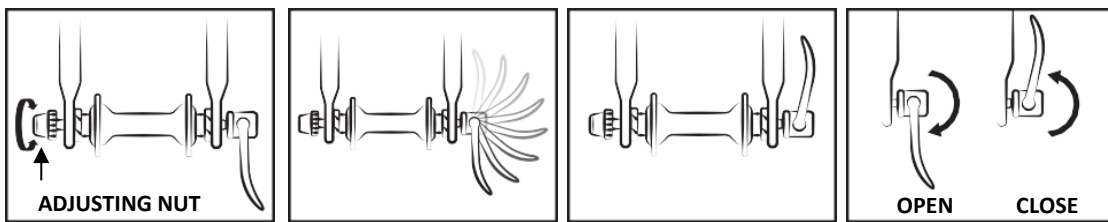

Adjusting the brakes

Adjusting the V-brakes

The pads exert a pressure directly on the wheel rims. The intensity of the pressure is controlled by a lever connected to the brake by a cable. Do not operate the brake lever when the wheel is detached from the frame.

- Position the calliper arms vertically and parallel using the correct cable tension. Once the cable position has been defined, tighten the cable with the appropriate screw.

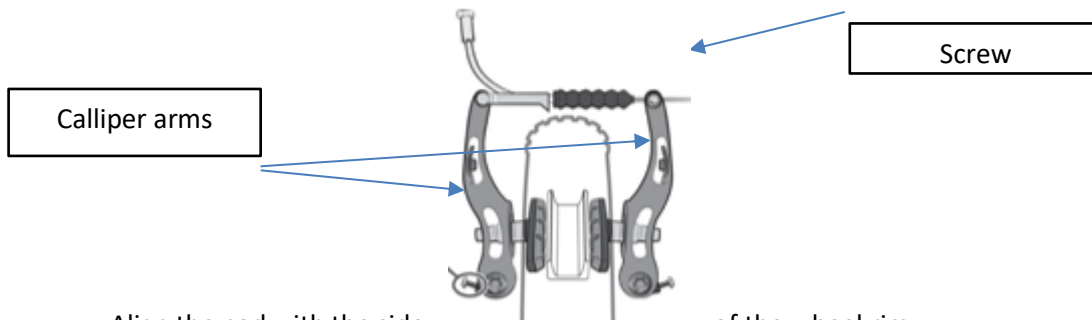

- Align the pad with the side of the wheel rim.



- Adjust the distance between the pads and the wheel rim, from 1 to 3 mm, to get better braking.

- Move the rear of the pad slightly away from the wheel rim.

Rolling direction

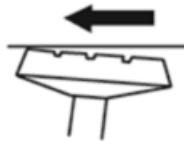

- Adjust the calliper symmetry, balancing the return springs of the right and left callipers.

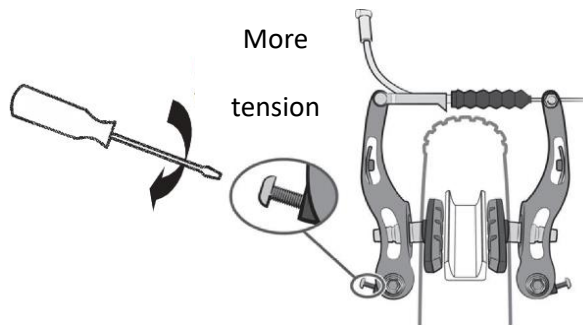

- A system consisting of a nut and a locking nut allows you to adjust the cable tension and therefore the braking power, which will vary with time as the brake pads wear down.

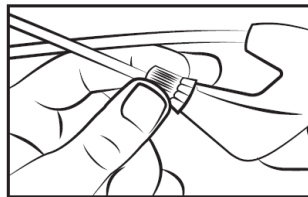

Changing brake pads

- V-brake

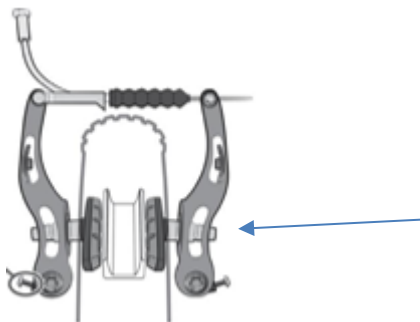

Unscrew the pads using a 5 mm hex key.
Place the new pads on the calliper in the right direction.

Tighten the pads, using the same setting.

Wear of the wheel rims

Like any other part that is subject to wear, the wheel rim should be checked regularly. The brake pads wear the wheel rim down over time. The wheel rim can weaken and break, causing you to lose control and fall.



WARNING: It is very important to check the wear of the wheel rims. If the mark becomes invisible with a V-brake, it means that the wheel rim has reached its maximum wear for safe use. A damaged wheel rim can be very dangerous and needs to be replaced. Adjust the brake pads to maintain a spacing of 1 to 1.5 mm with the wheel rim.

Adjusting the gear changing system

Your bicycle has several manually interchangeable speeds with a system with a rear derailleur. Use the right handle to make the desired change.

The higher the indicator, the more difficult it will be to pedal and vice versa.

Careful, never pedal backwards while changing gears and never force the command lever.

For an optimum use of the gear-changing system, we recommend avoiding changing gear other than during heavy pedalling sessions.



Adjusting the limit screws

The derailleur's range of movement can be adjusted with the H and L screws.

The L screw allows you to adjust the upper limit (on the side of the largest sprocket).

When you loosen the L screw, the chain is positioned more towards the outside of the largest sprocket.

The H screw allows you to adjust the lower limit (on the side of the smallest sprocket).

When you loosen the H screw, the chain is positioned more towards the outside of the smallest sprocket.

These actions are performed by a quarter of a turn at a time. At each adjustment, you should achieve a perfect alignment between the sprocket, the chain and the pulley of the rear derailleur.

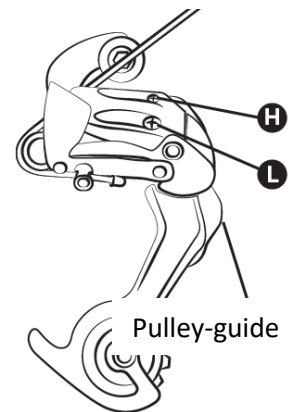

Rear derailleur diagram:

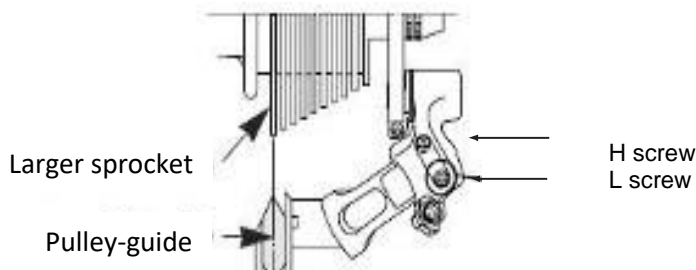

Adjusting the cable tension

To adjust a correct sprocket change, use the barrel adjuster on the rear derailleur or the handle. This barrel adjuster allows you to adjust the derailleur cable tension and to correctly position the derailleur depending on the chosen speed.

Adjusting the chain

Your bicycle is equipped with an external rear derailleur, the chain is automatically tightened.

Changing the chain

New chains are usually sold with too many links, the first step is to reduce it to the correct length. The safest method is to count the number of links on the old chain in order to adjust the new one. To remove the old chain, simply undo a rivet.

Once the chain has been removed, the new one must be fitted. To do so, it must be placed around the chainring and the rear sprocket so that it meshes properly with the other gear elements. To fasten the chain closed, we recommend using a quick clamp. This stands in for a female link, inserted between to male links. The quick clamp also allows you to remove the chain more easily for cleaning.

To check that the chain length is correct, it must be put on the smallest sprocket. In this position, the virtual line drawn between the wheel hub of the rear wheel and the axis of the lower derailleur pulley should be vertical.

Changing the pedals

To change the pedals, identify the pedals by the letter printed on the pedal. The right pedal has an "R" printed on it and the left pedal has an "L" printed on it. Turn the R pedal clockwise to fix it on the crank arm. Turn the L pedal anti-clockwise.

Wheel and engine

After the first month of use, it is advisable to tighten your spokes to limit the impact of the engine traction on your rear wheel. You may hear a light noise when starting the engine. This noise is normal because the engine starts and assists pedalling. This noise can become louder when in full use.

Luggage rack

Your bicycle is sold with a luggage rack. It is already fixed above your rear wheel. The fasteners must be tightened and checked regularly at a torque of 4 - 6 Nm. Your luggage rack is designed for a maximum load of 25 kg, it is possible to attach a child seat.



WARNING: Your luggage rack is not designed to pull a trailer.

As a safety measure, luggage must only be carried on the luggage rack.

When the luggage rack is loaded, the bearing of your bicycle changes.

Spread the luggage load equally on both sides to help keep your bicycle stable. All luggage must be firmly secured to the luggage rack, before each use it is important to check that nothing is left hanging over an edge which may become caught in the rear wheel of the bicycle. Do not adjust the rack arbitrarily, please consult your dealer for adjustment if necessary. Do not modify the luggage rack, any modification of the rack by the user leads to the invalidity of this user guide. The luggage should not obscure your bicycle's the reflectors and lights.

Kickstand

Before using the bicycle, make sure that the kickstand is definitely folded up.

Maintenance

Your bicycle requires regular maintenance, not only for your safety but also to prolong its useful life. It is important to periodically check the mechanical elements in order to replace worn-out components or components showing signs of wear if necessary.

When replacing components, it is important to use original brand parts in order to preserve the bicycle's performance and reliability. Make sure to use appropriate spare parts when it comes to the tyres, inner tubes, gear system components and the various brake system components.

It is the responsibility of the user to use different parts of the original parts.



WARNINGS: Always remove the battery before performing any maintenance.

Cleaning

In order to avoid corrosion on the bicycle, it should be rinsed in fresh water after every use, especially if it has been exposed to sea air.

It should be cleaned with a sponge, a bowl of warm soapy water and a hosepipe (without pressure).



RECOMMENDATION: Be particularly careful to not use a pressurised water jet.

Lubrication

Lubrication is essential for the various components that move, in order to avoid corrosion. Regularly grease the chain, brush the sprockets and chainrings and trickle a few drops of lubricant into the brake and derailleur cable sheaths.

We recommend starting by cleaning and drying the components to be greased.

Specific lubricant is recommended for the chain and derailleur. Grease can be used for the other components.

Regular checks

Concerning the tightening of the bolts: lever, crank, pedals, brackets.

The tightening torques to apply are as follows:

COMPONENTS	TIGHTENING TORQUE (Nm)	INDICATIONS
Pedals on crank arms	10 – 15	Grease the threads
Crank arm on bracket	18 – 20	Grease the threads
Stem/handlebar tightening	5 – 6	
Headset tightening	5 – 10	
Brake lever	6 – 8	
Brake callipers	6 – 8	
Seat	20 – 22	
Seat post clamp	---	Quick release
Wheel	30	Or Quick release

The other tightening torques depend on the nut sizes: M4: 2.5 to 4.0 N.m., M5: 4.0 to 6.0 N.m., M6: 6.0 to 7.5 N.m. Tighten the bolts according to the required torque.

Regularly check the tyres and the tread of the rear wheel: wear, cuts, cracks, pinching. Replace the tyre if necessary. Check the wheel rims for excessive wear, warping, denting, cracks...

Revisions

For safety reasons and to maintain the components in a good state, you should have your bicycle revised periodically by your distributor. Your bicycle should also undergo regular maintenance by a qualified technician.

First revision: 1 month or 150 km

- Check the components are well-tightened: crank arm, wheel, stem, pedals, handlebars, seat clamp,
- Check the power-assistance system is working correctly,
- Check and adjust the brakes,
- Tighten and/or straighten the wheels.

Every year or 2000 km:

- Check the wear levels (brake pads, gear system, tyres),
- Check the power-assistance system is working correctly,
- Check the bearings (bottom bracket, wheels, steering, pedals),
- Check the cables (brakes, derailleur),
- Check the lighting,
- Tighten and/or straighten the wheels.

Every 3 years or 6000 km:

- Check the wear levels (brake pads, gear system, tyres),
- Check the bearings (bottom bracket, wheels, steering, pedals),
- Check the cables (brakes, derailleur, suspension), or the hydraulic brake hose,
- Change the transmission (chain, free wheel, chain ring),
- Check the power-assistance system is working correctly,
- Change the tyres,
- Replace the wheels for wear (spokes, wheel rim),
- Tighten and/or straighten the wheels.
- Changing the brake pads,
- Check the power-assistance system is working correctly,
- Check electric functions.

Pedal assistance and battery

The user must rotate the pedal forward to receive the motorized assistance. This is an important safety feature. This power-assisted bicycle provides motorized assistance up to a speed of 25 km/h. Beyond that, the engine will stop. You can go faster, but you will have to do it on your own, without any electrical assistance.

The engine will not work until you have completed a full turn of the pedal. This feature protects the motor and its controller and extends the life of the electrical components.

Peddaling assistance

To start the bicycle, turn on the main switch on the side of the **ON/OFF** battery.

The rest of the settings and information are done directly on the display on the handlebars.





Recommendation: Please turn off the main switch on the battery when you are no longer in the seat. This saves the battery charge.



Display

Below is a presentation of the features and controls relating to the display:



1. Electrical assistance level indicator
2. Battery level
3. Illumination on/off button 
4. On / off button 
5. Rotary knob for changing assistance level

Turning the system on/off

Press and hold (>2S)  to switch the system on. Press and hold (>2S)  again to switch the system off.

If the bike is not used for 10 minutes, the display automatically switches off.

Selecting the assistance level

Turn the rotary knob to change the assistance level.

The lowest level is 0, the highest level is 5. Level 0 indicates no support.

Illumination

Press and hold (>2S) the button  to activate the front and rear lights.

Press and hold (>2S) the button  again to switch off the lights.

ERROR CODE DEFINITION

Code	Possible Solution
E	Current Abnormal
F	Throttle Abnormal
H	Motor phase problem
L	Motor Hall Abnormal
O	Abnormal Communication

Battery

Handling the battery

The electric bikes have the battery positioned within the rear carrier (the battery pack is directly connected to the controller box in the front).

The slider of battery is fixed on carrier.

Then the battery case is locked by the key see the operation details below.



Firstly, please put the battery case along this slider horizontally, then push it into and ensure a snug fit. Second, make sure the battery pack is firmly pushed into the controller housing and its connector is securely inserted inside the controller box.

Notice the battery lock

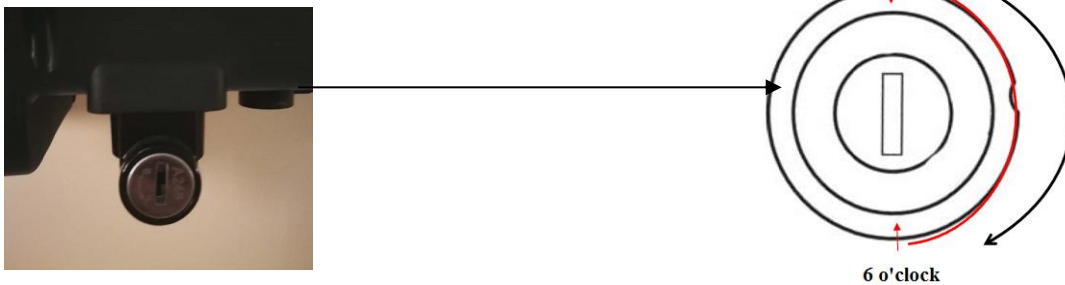

From the initial position 12 o'clock (where the battery and carrier are unlocked), insert the key into the key slot, press and turn it clockwise to position 6 o'clock (Then the battery is locked with the carrier). On the contrary, you can unlock it.

Battery charge

If an AC outlet is available within reach of your bike, you can charge your bike directly with the battery still attached to the bike. The charging port is covered by a plastic cap, with a yellow arrow for notice (Fig 4.3). Please open it, then you charge the battery directly.

Removing the battery is useful for charging in a location where the bicycle may not fit or when no reachable AC power supply exists at the place where the bike is parked.

Before removing the battery from the bike, you need to unlock as following steps

- * make sure the switch is off.
- * Press the key and turn it anti clockwise from 6 o'clock to 12 o'clock position.
- * **Remember to take off and care about the key after you withdraw the battery from the carrier!!!**



Using the charger

Before charging the battery, please read the user manual and the charger manual, if supplied with your bicycle. Please also note the following regarding the battery charger:

- Follow the instructions on the battery charger label.
- Do not use this charger near explosive gases or corrosive substances.
- Do not shake the charger, knock it, and avoid dropping it.
- Always protect the charger from rain and moisture for indoor use.
- The temperature tolerance of this charger is between 0 and +40 °C.
- You should not disassemble the charger, should you encounter any problems, give the device to a qualified repairer.
- You should only use the charger supplied with your power-assisted bicycle to prevent damage. Note that failure to comply with this requirement will void the warranty.
- When recharging, the battery and charger must be at least 10 cm away from the wall and in a dry, ventilated area. Do not place anything near the charger during use.
- Do not touch the charger for too long when charging (risk of surface burn).
- Do not position the charger in an unsteady place.
- Do not cover the charger to avoid it overheating when charging.
- Do not submerge the product
- Avoid all contact with water when the battery is charging. Do not touch the charger with wet hands.
- Do not use the charger with a damaged power cord or plugs. Make sure the charger plug is properly connected to the mains for charging.
- Do not short-circuit the charger pins using a metal object.
- Disconnect the power supply before connecting or disconnecting the connections to the battery.
- This charger is designed to charge Lithium batteries, do not charge the wrong type of battery. Do not use a non-rechargeable battery.
- This appliance can be used by children aged from 8 years and above and persons with reduced physical, sensory or mental capabilities or lack of experience and knowledge if they have been given supervision or instruction concerning use of the appliance in a safe way and understand the hazards involved. Children shall not play with the appliance. Cleaning and user maintenance shall not be made by children without supervision.
- Children should be supervised to ensure that they do not play with the device.
- Keep out of reach of children, this product is not a toy.
- This product's external flexible cable can not be replaced; if the cord is damaged the product should be discarded.
- At the end of its life, take the product to a recycling centre.

Charging process

If an outlet is available near your bicycle, you can recharge the battery directly on the bicycle without detaching it. The charger socket is covered by a plastic cap you just have to open it to recharge the battery directly.

Removing the battery may be useful in places that can not accommodate your bicycle or when it is not near a power outlet.



RECOMMENDATION: The battery should be charged indoors in a ventilated area.

Please charge the bicycle battery according to the following procedure:

- The battery can be recharged using a standard power outlet. You do not need to operate its switch.
- Insert the charger plug into the battery and plug the charger power cable into a nearby outlet.
- When charging, the LED on the charger will be red to show that it is working correctly. When the light goes green, the battery is charged.
- To finish the charging, you must unplug the power plug and then the plug connected to the battery. Close the cap on the battery plug.

Your battery's autonomy

This power assisted bicycle is equipped with a high-quality Li-ion battery. Li-ion batteries have no memory effect charging and a wide temperature tolerance range of -10 to +40 °C.

To ensure maximum battery life and protection from damage, please follow the use and care instructions below.

Your battery's autonomy

After charging your battery, it is advisable to let it sit for 20 to 30 minutes before use.

The autonomy of your battery depends on several operational factors:

- Your choice of assistance mode
- The weight of the user
- The slope of the route
- Tyre inflation
- Wind
- The pedalling effort provided
- Starting and number of stops
- The outside temperature

Caution, precautions

It is recommended that you charge the batteries on a regular basis, or after each use. These batteries have no memory effect.

To maximize the life of your battery, it is recommended that you:

- Avoid hot places (ideal charging temperature at 20°C)
- Leave the battery to cool for 30 minutes after using it.

Precautions for use:

- Only use the battery for this bicycle.
- Use only the specific charger supplied to charge the battery.
- Only charge the battery in a well-ventilated area.
- Do not expose the battery to heat or charge it in direct sunlight.
- Do not disassemble or modify the case and the battery that is built into the case.
- Do not connect the (+) and (-) connections of the battery with a metal object.
- Do not expose the battery to liquids.
- Do not use a damaged battery.
- Do not continue charging the battery if the charge is not complete after the theoretical charging time.
- Do not use the battery if it is giving off an unusual smell, is unusually hot, or something is wrong.
- Do not leave the battery within the reach of children.
- Recharge your battery before it goes into storage for a long time and perform the same operation after coming out of storage.

Battery life

Batteries can suffer from ageing in their performance after a large number of charges. This will depend on the usage patterns of the power-assisted bicycle.

You must dispose of your used batteries at your local store or recycling depot. Above all, do not dispose of your finished battery into the environment.

Battery maintenance

To ensure maximum battery life and protect against damage, please follow the following usage and care instructions:

When you notice that the charge drops to 10%, the battery needs to be recharged quickly.



RECOMMENDATION: If the bicycle is not used frequently over a period of time, you must fully charge every month. The battery case must be stored in a dry, protected place at a temperature between 5 and 35°C.

WARNING:

- The battery life may be reduced if it is in storage for a long time without regular recharging as mentioned above.
- Do not use metal to directly connect two poles of the battery, which could cause it to short circuit.
- Never place the battery near a fireplace or other heat source.

- Do not shake, knock or drop it.
- When the battery pack is removed from the bicycle, keep it out of the reach of children to prevent accidents.
- You must not open the battery.

Using and maintaining the electric engine

Our power-assisted bicycles are programmed to start the power assist after a half turn of the pedal.

Do not use the bicycle in flooded areas or in thunderstorms. Do not put electrical components in water to avoid damage.

Avoid knocks to the engine so as not to damage it.

Controller maintenance

It is vital that you take good care of the controller according to the following instructions:

- Protect the controller from water intake and submersion.

Note: If you suspect that water has seeped into the case, please turn off the battery immediately and continue without assistance. You can restart it as soon as the controller is dry.

- Do not shake the controller, knock it, and avoid dropping it.



WARNING: Do not open the controller housing. Any attempt to open the controller housing, modify it, or adjust it will void the warranty. Please ask your dealer or a qualified professional to make repairs

Any changes to the electrical management system settings, including changing the speed limit, are strictly prohibited and will cause you to lose the warranty of your bicycle.

Main technical data sheet

Maximum weight: User + Charge + bicycle		130 kg
Maximum speed with assistance		25 km/h
Autonomy *		Aprox. 40 to 50 km
Motorisation	Max power	250 W
	Voltage	36V
	Maximum noise during use	< 70 dB
Battery	Type	Lithium
	Voltage	36V
	Capacity	10,4 Ah
	Weight	2.5 kg
	Charging time	6-8 h
	Number of cycles ($\geq 70\%$ capacity)	500 cycles
Charger	100-240V	100-240V
	36V	36V
Total bicycle weight		21,7 kg
Dimensions of the bicycle		20"
Size tyres / wheel		20 x 1.75
User size		150 - 180

AFTER-SALES

Wear and tear

The different heavy wear items are standard items. Always replace worn parts and/or parts with identical components for sales in the trade or with your dealer.

Solving basic issues

Do not attempt to access or repair an electrical component yourself. Contact the specialist closest to you for an appointment with a qualified person.

The information below is for explanatory purposes and is not intended to assist the user in repairs. Any such resolution procedure must be performed by a qualified professional, aware of safety issues and familiar with electrical maintenance.

Description of the issue	Possible causes	Resolution
After switching the battery on, the engine doesn't assist the pedalling.	<ol style="list-style-type: none"> 1) the engine cable (waterproof connection seal) is loose 2) the brake lever is not properly returned to normal position, which forces the switch off 3) the fuse of the battery is blown 4) The speed sensor is too far from the magnetic disk on the B.B. axis 5) the connection between the sensor and the controller is not established or has a faulty contact. 	<p>Firstly, check that the battery is charged. If not, charge it.</p> <ol style="list-style-type: none"> 1) Check that the connection is well established, without any give 2) replace the brake lever in its normal position carefully without braking 3) open the top of the battery pack and check the condition of the fuse. If it is blown, contact your retailer or licensed professional for a replacement 4) adjust the distance between the sensor and the magnetic tape so that it is not larger than 3 mm 5) Make sure the controller and sensor are connected properly.
Battery autonomy is shorter (note: battery performance is directly influenced by user weight, baggage, wind force, type of road, constant braking).	<ol style="list-style-type: none"> 1) insufficient charge time 2) the ambient temperature is too low and influences the functioning of the battery 3) Frequent coasting or headwinds as well as poor roads 4) the tire pressure is not high enough (inflate them) 5) frequent stops and restarts 6) The battery has been stored without recharging for a long time. 	<ol style="list-style-type: none"> 1) Please charge the battery following the instructions (chapter 7.3) 2) In winter or at temperatures below 0°C, your battery must be kept indoors 3) this is a normal cause and the problem will be solved with improved conditions 4) inflate the tires to a pressure of 3.1 bar 5) the problem will be solved with the improvement of the usage conditions 6) regularly recharge the battery in accordance with the instruction manual. If this does not solve the problem, contact your dealer or a qualified professional.
After connecting the charger, the charging LEDs do not light up.	<ol style="list-style-type: none"> 1) problem with the electrical outlet 2) faulty contact between the charger input socket and the electrical outlet 3) the temperature is too low 	<ol style="list-style-type: none"> 1) check and repair the electrical outlet 2) check and fully insert the socket 3) charge indoors <p>If the previous solutions don't work contact your dealer or a qualified professional.</p>

<p>After recharging for more than 4/5 hours, the charge indication LED is still red (note: it is very important to recharge the battery according to the instructions to avoid damaging the equipment).</p>	<p>1) the ambient temperature is 40°C or higher 2) the ambient temperature is 0 ° C or less 3) The bicycle was not recharged after use which exacerbated the decrease in charge 4) The output voltage is too low to recharge the battery.</p>	<p>1) recharge the battery at a temperature below 40°C and in accordance with the instructions 2) recharge the battery indoors and in accordance with the instructions 3) correctly maintain the battery to avoid an exacerbating the decrease in charge 4) Do not recharge with a voltage lower than 100 V. If the previous solutions don't work contact your dealer or a qualified professional.</p>
<p><u>LCD display:</u> The speed is not displayed on the LCD monitor.</p>	<p>The magnetic ball on the wheel radius is too far from the sensor (attached to the rear of the frame or the front fork) which prevents the sensor from receiving the signal when the wheel rotates.</p>	<p>Check the distance between the magnetic ball and the sensor and make sure it does not exceed 5 mm.</p>

Solving charger-related issues:

- Red light does not work when charging: check that the connectors are properly connected. Check if the normal voltage went right away, if so, please check the charger repair. If the above is correct, the battery is likely faulty.
- The red light does not turn green: turn off the power, after 5 seconds connect the mains supply, it can continue to charge. The battery no longer charges, the battery is likely faulty.
- The red light turns immediately green: check that the battery is fully charged. If it is not, the battery or charger is faulty.

Notes



Questa guida intende darti le informazioni necessarie per un corretto utilizzo, regolazione e manutenzione della tua bicicletta.

Si prega di leggere attentamente questa guida prima del primo utilizzo e di conservarla per tutto il tempo in cui si utilizza la bicicletta. Contiene importanti informazioni sulla sicurezza e sulla manutenzione.

È responsabilità dell'utente leggere questa guida prima di utilizzare il prodotto.

La mancata osservanza di queste istruzioni potrebbe comportare un uso scorretto della bicicletta o l'usura prematura di alcuni componenti, che potrebbe provocare una caduta e/o un incidente.

Se una parte originale risulta difettosa nella lavorazione durante il periodo di garanzia, ci impegniamo a sostituirla. Il periodo di garanzia per le biciclette a pedalata assistita è il seguente:

Telaio e forcelle: 5 anni

Componenti elettrici: 2 anni se mantenuti

Qualsiasi altro componente: 2 anni

Per quanto riguarda la batteria, essa è garantita contro i difetti di fabbricazione per 6 mesi sulle parti consumabili (celle) e 24 mesi sulle parti elettriche, purché vengano rispettate le istruzioni per l'uso e la conservazione di seguito indicate:

- ✓ Non collegare direttamente il terminale positivo a quello negativo di questa batteria;
- ✓ Non collocare la batteria in un'area ad alta temperatura, non riscaldarla, non esporla al sole, non avvicinarla al fuoco e così via;
- ✓ Non immergere la batteria in acqua, sale, liquidi acidi o alcalini ed evitare di essere catturati dalla pioggia;
- ✓ Non smontare il pacco batteria senza la guida di un tecnico professionista;
- ✓ Conservare in condizioni ombreggiate, fresche e asciutte quando la batteria non viene utilizzata per un periodo di tempo piuttosto lungo e caricare completamente la batteria ogni mese;
- ✓ Si prega di caricare questa batteria, con l'esclusivo caricabatterie fornito con la bicicletta;
- ✓ Restituisci la batteria usata al tuo rivenditore.

Questa garanzia non include la manodopera e le spese di trasporto. La società non si assume alcuna responsabilità per danni consequenziali o speciali. Questa garanzia si applica solo all'acquirente al dettaglio originale che deve avere una prova di acquisto per convalidare qualsiasi reclamo. Questa garanzia si applica solo in caso di componenti difettosi e non copre gli effetti della normale usura, per uso a noleggio, per uso professionale, nessun danno causato da incidente, abuso, carichi

eccessivi, negligenza, montaggio improprio, manutenzione impropria o aggiunta di qualsiasi articolo non conforme alla destinazione d'uso originale della bicicletta.

Nessuna bicicletta è destinata a durare per sempre e nessun reclamo sarà accettato se basato su danni causati da uso improprio, competizione, acrobazie, salti o altre attività simili. I reclami devono essere inviati tramite il rivenditore. I tuoi diritti non sono interessati.

La società si riserva il diritto di cambiare o modificare qualsiasi specifica senza preavviso. Tutte le informazioni e le specifiche contenute in questo documento sono corrette al momento della stampa.

Condizioni d'uso per questa bicicletta a pedalata assistita

Questa bicicletta a pedalata assistita è pensata per un uso urbano ed extraurbano, può essere utilizzata in città, su strada o su una superficie asfaltata dove le gomme sono sempre a contatto con il suolo. È dotato di una pedalata assistita elettrica che faciliterà tutti i tuoi spostamenti quotidiani, per andare più lontano e più a lungo. La tua bicicletta a pedalata assistita è una bicicletta per adulti per persone di età superiore ai 14 anni. Se la bicicletta è utilizzata da un bambino, i genitori devono sorvegliare e assicurarsi che l'utente sia in grado di utilizzare la bicicletta in sicurezza.

La bicicletta può essere utilizzata su terreni non asfaltati o danneggiati. È inoltre progettato per l'uso "off-road". Non è progettato per un uso competitivo. Il mancato rispetto di questa destinazione d'uso potrebbe causare cadute o incidenti e potrebbe deteriorare prematuramente e irrimediabilmente le condizioni della vostra bicicletta a pedalata assistita.

La tua bicicletta a pedalata assistita non è un motorino. Lo scopo dell'assistenza è fornire un complemento alla pedalata. Nel momento in cui inizi a pedalare, il motore si attiva e ti aiuta ad avanzare. L'assistenza varia in funzione della velocità della bicicletta, significativa all'avviamento, minore con l'avanzamento della bicicletta per poi spegnersi quando la bicicletta raggiunge i 25 km/h. L'assistenza viene disattivata non appena viene azionata una delle due leve del freno o la velocità supera i 25 km/h. Riprenderà automaticamente sotto i 23 km/h con la pedalata.

Deve essere sottoposta a corretta manutenzione secondo le istruzioni contenute in questa guida per l'utente.



ATTENZIONE: Come ogni componente meccanico, una bicicletta è soggetta a forti sollecitazioni e si usura. I diversi materiali e componenti possono reagire in modo diverso all'usura o all'invecchiamento. Se la vita utile prevista per un componente è stata superata, potrebbe rompersi improvvisamente, presentando un rischio di lesioni per il ciclista. Crepe, graffi e scolorimento nelle aree soggette a forti sollecitazioni indicano che il componente ha superato la sua vita utile e deve essere sostituito.

Raccomandazione: uso sicuro e protetto

Prima di utilizzare la bicicletta, assicurarsi che funzioni correttamente. Verificare in particolare i seguenti punti:

- La posizione è comoda
- I dadi, le viti, le leve di serraggio, i componenti serrati
- I freni funzionano correttamente

- Il raggio di movimento del manubrio è corretto, senza giochi eccessivi
- Le ruote non sono bloccate da nulla e i cuscinetti sono regolati correttamente
- Le ruote sono correttamente serrate e fissate al telaio/forcella
- I pneumatici sono in buone condizioni e la loro pressione è corretta
- Lo stato dei cerchioni delle ruote
- I pedali sono fissati saldamente
- La trasmissione è correttamente funzionante
- I riflettori sono posizionati correttamente.



RACCOMANDAZIONE: la tua bicicletta dovrebbe essere sottoposta a revisione da parte di un professionista ogni 6 mesi, al fine di accertare che funzioni correttamente e sia sicura da usare. È responsabilità dell'utente assicurarsi che tutti i componenti funzionino correttamente prima dell'uso.

Scegli un posto sicuro, lontano dal traffico, per familiarizzare con la tua nuova bicicletta. L'assistenza può essere attivata con forza, controllare che il manubrio sia dritto e che la strada sia libera.

Assicurati di essere in buona salute prima di salire sulla bicicletta.

In caso di condizioni meteorologiche insolite (pioggia, freddo, notte...), sii particolarmente vigile e adatta di conseguenza la tua velocità e le tue reazioni.

Quando si trasporta la bicicletta all'esterno del veicolo (portabiciclette, portapacchi...), si consiglia vivamente di rimuovere la batteria e conservarla in un luogo fresco.

L'utente deve rispettare i requisiti delle normative nazionali quando la bicicletta viene utilizzata su strade pubbliche (illuminazione e segnalazione per esempio).



AVVERTENZA: L'utente riconosce di essere responsabile per eventuali perdite, lesioni o danni causati dal mancato rispetto delle istruzioni di cui sopra e che ciò annullerà automaticamente la garanzia.

Struttura delle bicicletta ad assistenza elettrica



- | | |
|--------------------------------|-------------------------------------|
| 1. Pneumatico e camera d'aria | 13. Staffa di fissaggio della sella |
| 2. Cerchio della ruota | 14. Sella e reggisella |
| 3. Raggi | 15. Scatola di comando |
| 4. Freno anteriore | 16. Batteria |
| 5. Forcella anteriore | 17. Portapacchi posteriore |
| 6. Parafango anteriore | 19. Parafango posteriore |
| 8. Telaio | 20. Pedali |
| 9. Manubrio e attacco manubrio | 21. Set di catene |
| 10. Leve dei freni | 22. Motore del mozzo anteriore |
| 11. Display | 23. Cavo di collegamento |
| 12. Freno posteriore | |

Primo utilizzo, regolazioni

Avvio degli elementi di sicurezza

Luci

Sono fornite delle luci, composte da due catadiottri (uno bianco incluso nel faro anteriore e uno rosso fissato sul parafrangente posteriore), un faro anteriore, una luce posteriore, due altri catadiottri arancioni posizionati tra i raggi delle ruote. La presenza degli pneumatici catarifrangenti permette di essere visti meglio lateralmente.

Il sistema di illuminazione è uno strumento di sicurezza della bicicletta e deve essere per forza presente su di essa. Verificare che il sistema di illuminazione funzioni correttamente prima di utilizzare la bicicletta per strada.

Fanale anteriore

Il fanale anteriore si attiva direttamente dal display. Vedere il capitolo "Display" nelle pagine seguenti.

Fanale posteriore

Il fanale posteriore si attiva direttamente dal display. Vedere il capitolo "Display" nelle pagine seguenti.

Campanello

Sul manubrio si trova un campanello. Questo permette di farsi sentire fino a 50 m.

Il campanello è uno strumento di sicurezza della bicicletta e deve essere per forza presente sul manubrio.

Uso del casco

Per un uso sicuro, si raccomanda fortemente l'uso del casco. Questo garantisce una diminuzione di traumi cranici in caso di caduta.



N.B.: L'uso del casco è obbligatorio per i bambini di meno di 14 anni, che questi siano i ciclisti o i passeggeri.

Per maggiori informazioni rivolgersi al proprio rivenditore.

Regolazione della sella e del manubrio

È importante regolare la bicicletta in base alla propria corporatura.

Sella

Aprire il sistema di blocco rapido.

Durante la regolazione della sella nella sua posizione più bassa, ci si deve assicurare che questa non tocchi nessun componente della bicicletta come ad esempio il telaio. Allo stesso modo, non superare il punto di riferimento minimo di inserimento del reggisella. Questo punto di riferimento non deve mai essere visibile durante l'uso della bicicletta.

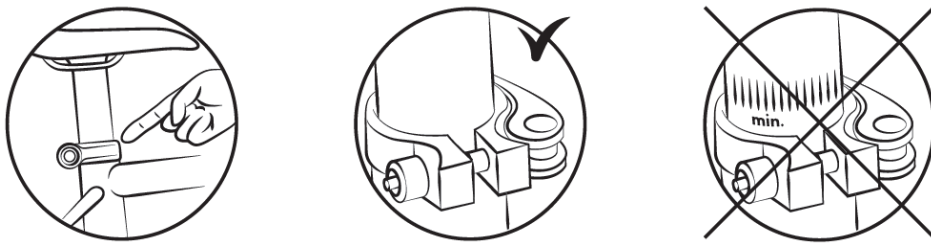

Per verificare l'altezza corretta della sella, bisogna sedersi con le gambe tese e il tallone poggiato sul pedale (fig. B). Mentre si pedala, il ginocchio sarà leggermente piegato con il piede in posizione bassa (fig. A).

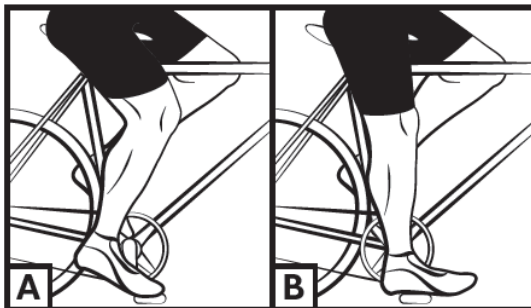

N.B.: per evitare che si incastrino le dita, è importante proteggere le molle della sella se viene inserito un seggiolino.

Manubrio/piantone

La bici è dotata di un piantone pieghevole regolabile per permettere alla bicicletta di occupare meno spazio ed agevolare il carico e il trasporto.

Per piegare il piantone, seguire la procedura in sequenza come da immagini sottostanti.

Importante:

Sbloccare la levetta della sicura prima di tirare verso il basso la manovella di fissaggio del piantone.

Per riportare il piantone in posizione corretta per l'utilizzo effettuare la medesima procedura all'inverso.

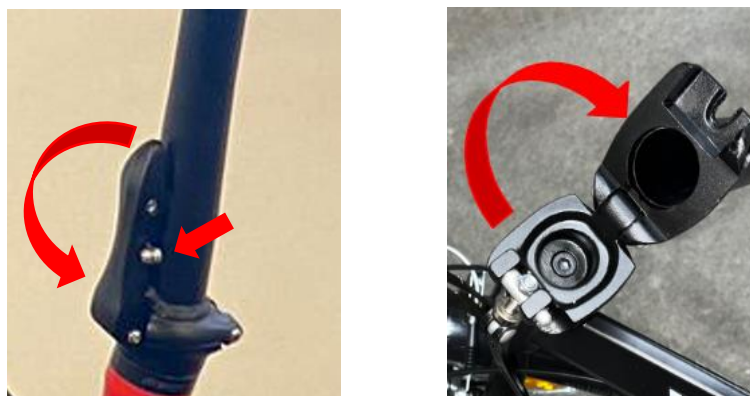

È possibile regolare l'altezza del piantone agendo sulla chiusura a collarino presente sullo stelo del piantone.

Attenzione: Assicurarsi di serrare saldamente la chiusura del collarino prima dell'utilizzo della bicicletta.



È possibile regolare l'inclinazione del manubrio agendo sul dispositivo di chiusura a collarino presente sul terminale del piantone.

Attenzione: Assicurarsi di serrare saldamente la chiusura del collarino prima dell'utilizzo della bicicletta.



Si consiglia di far eseguire queste operazioni da un tecnico qualificato.

Assicurarsi che il manubrio sia perpendicolare all'asse della ruota anteriore.

ATTENZIONE: Il manubrio può influenzare negativamente il tempo di risposta del ciclista in frenata e in curva.

Pneumatici

Verificare regolarmente la pressione degli pneumatici. Usare la bicicletta con pneumatici non gonfi a sufficienza o troppo gonfi può nuocere al rendimento, provocare un'usura prematura, diminuire l'autonomia o aumentare i rischi di un incidente.

Se è visibile un'usura importante o un taglio su uno pneumatico, si prega di sostituirlo prima di usare la bicicletta. Un range della pressione è indicato dal costruttore sul fianco dello pneumatico e nella seguente tabella. La pressione deve essere adattata in base del peso del ciclista.

Modello	Grandezza bicicletta	Grandezza camera d'aria	Grandezza pneumatici	Pressione	
				PSI	Bar
City	20"	20*1.75	20*1.75	40-65	2,8-4,5

Metodo per stabilire la regolazione corretta dei meccanismi di blocco rapido (ruota e collarino di sella)

I dispositivi di blocco rapido sono ideati per essere azionati a mano. Non utilizzare mai gli strumenti di blocco rapido per bloccare o sbloccare il meccanismo in modo da non deteriorarli.

Per regolare la forza di serraggio dell'asse della ruota, si deve utilizzare il dado di serraggio e non la leva di blocco rapido. Se è possibile manovrare la leva esercitando una pressione manuale minima, questo significa che non è stretta a sufficienza. È quindi necessario restringere il dado di regolazione. Il sistema di blocco rapido deve segnare i piedi della forcella quando è chiuso nella posizione bloccata.

Dopo ogni posizione di regolazione, verificare il centraggio corretto della ruota anteriore rispetto alla forcella. Per regolare, chiudere e aprire i meccanismi di blocco rapido, applicare il seguente metodo:

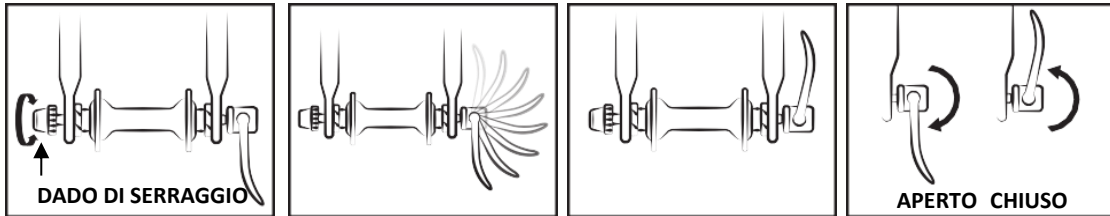

Regolazione dei freni

Prima di qualsiasi uso, verificare che i freni anteriori e posteriori siano ben funzionanti. Il manico destro attiva il freno posteriore. Il manico sinistro attiva il freno anteriore. Si raccomanda di ripartire la forza frenante a circa 60/40 tra la parte anteriore e quella posteriore. La leva del freno non deve entrare in contatto con il manubrio e le guaine non devono subire traiettorie ad angolo chiuso, per far sì che i cavi scorrano senza il minimo attrito. I cavi danneggiati, sfilacciati, arrugginiti devono essere subito sostituiti.

- Posizionare i bracci della pinza verticalmente e parallelamente utilizzando la corretta tensione del cavo. Una volta definita la posizione del cavo, serrare il cavo con l'apposita vite.

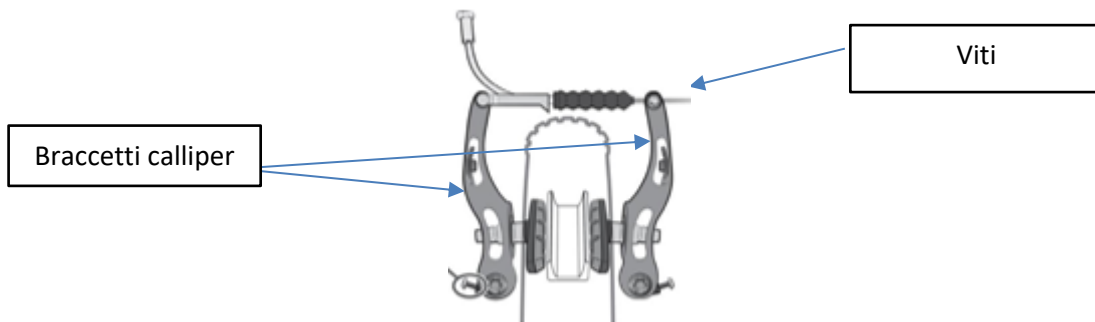

- Allineare il cuscinetto con il lato del cerchione.



- Regolare la distanza tra le pastiglie e il cerchione, da 1 a 3 mm, per ottenere una frenata migliore.
- Allontanare leggermente la parte posteriore della pastiglia dal cerchione.

Senso di marcia



- Regolare la simmetria delle pinze, bilanciando le molle di ritorno delle pinze destra e sinistra.

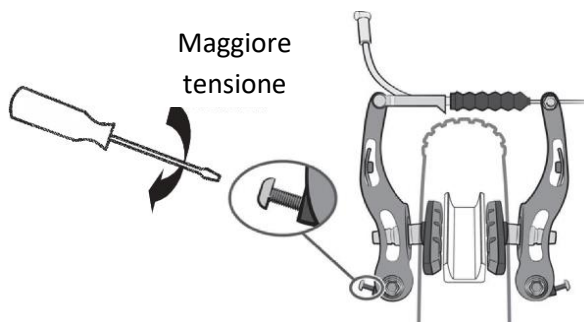

- Un sistema composto da un dado e da una ghiera di bloccaggio consente di regolare la tensione del cavo e quindi la potenza frenante, che varia nel tempo con l'usura delle pastiglie dei freni.

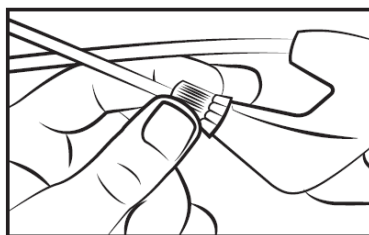

Sostituzione delle pastiglie dei freni

- V-brake

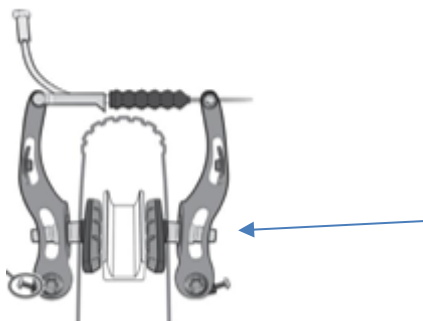

Svitare le pastiglie con una chiave esagonale da 5 mm.

Posizionare le nuove pastiglie sulla pinza nel senso giusto.

Serrare le pastiglie, utilizzando la stessa regolazione.

Usura dei cerchioni

Come qualsiasi altra parte soggetta a usura, il cerchione della ruota deve essere controllato regolarmente. Le pastiglie dei freni consumano il cerchione con il tempo. Il cerchione può indebolirsi e rompersi, causando la perdita di controllo e la caduta.



AVVERTENZA: È molto importante controllare l'usura dei cerchioni. Se il segno diventa invisibile con la frenata a V, significa che il cerchione ha raggiunto l'usura massima per un uso sicuro. Un cerchione danneggiato può essere molto pericoloso e deve essere sostituito. Regolare i pattini dei freni in modo da mantenere una distanza di 1 - 1,5 mm dal cerchione.

Regolazione del sistema di cambio marcia

La bicicletta dispone di diverse velocità intercambiabili manualmente grazie al sistema con deragliatore posteriore. Utilizzate la maniglia destra per effettuare il cambio desiderato.

Più alto è l'indicatore, più difficile sarà pedalare e viceversa.

Attenzione, non pedalare mai all'indietro mentre si cambia marcia e non forzare mai la leva di comando.

Per un utilizzo ottimale del sistema di cambio marcia, si consiglia di evitare di cambiare marcia se non durante le sessioni di pedalata intensa.



Regolazione delle viti di fine corsa

La gamma di movimento del deragliatore può essere regolata con le viti H e L.

La vite L consente di regolare il limite superiore (sul lato del pignone più grande).

Allentando la vite L, la catena si posiziona più verso l'esterno del pignone più grande.

La vite H consente di regolare il limite inferiore (sul lato del pignone più piccolo).

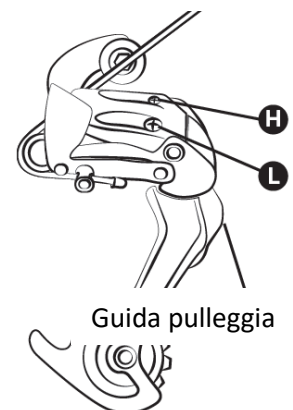

Allentando la vite H, la catena si posiziona più verso l'esterno del pignone più piccolo.

Queste azioni vengono eseguite con un quarto di giro alla volta. Ad ogni regolazione si deve ottenere un perfetto allineamento tra il pignone, la catena e la puleggia del cambio.

Schema del deragliatore posteriore

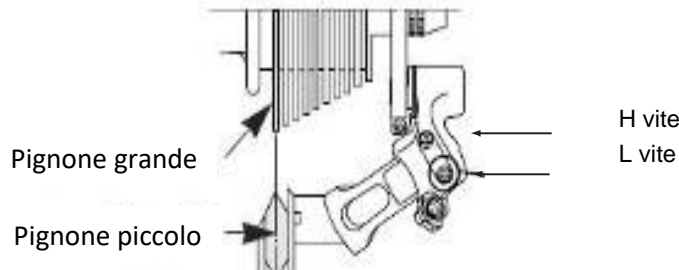

Regolazione della tensione del cavo

Per impostare un corretto cambio pacco pignoni, utilizzare il pomello presente sul deragliatore posteriore o la manopola. Questa rotella permette di regolare la tensione del cavo del deragliatore e permette di posizionare correttamente il deragliatore in base alla velocità scelta.

Regolazione della catena

La bicicletta è dotata di un deragliatore posteriore esterno e la catena si tende automaticamente.

Per sostituire la catena

Poiché le catene nuove sono di solito vendute con troppe maglie, il primo passo è quello di accorciarle alla lunghezza giusta. Il metodo più sicuro consiste nel contare il numero di maglie della vecchia catena in modo da regolare quella nuova. Per montare la vecchia catena, basta sfilarla (rimuovere un rivetto).

Una volta sfilata, si deve montare quella nuova. Per fare ciò, bisogna passarla attorno alla guarnitura dei pedali e del pignone posteriore, in modo che questa si colleghi correttamente agli altri elementi della trasmissione. Per chiudere la catena si raccomanda di utilizzare un attacco rapido. Questo fungerà da maglia femmina che si inserirà tra le due maglie maschi. L'attacco rapido permetterà inoltre di smontare più facilmente la catena per pulirla.

Per verificare se la lunghezza della catena è corretta, è necessario metterla sul pignone piccolo e sulla corona grande. In questa configurazione, la linea virtuale tracciata tra il mozzo della ruota posteriore e l'asse della ruota dentata inferiore del deragliatore deve essere verticale.

Sostituzione dei pedali

Per sostituire i pedali, identificarli tramite la lettera indicata su di essi. Il pedale destro è indicato con la "R" (Right) e il pedale sinistro con la "L" (Left). Girare il pedale R in senso orario per fissarlo sulla manovella. Girare il pedale L in senso antiorario.

Ruota e motore

Dopo il primo mese di utilizzo, si consiglia di restringere i raggi per limitare l'impatto della trazione del motore sulla ruota posteriore. Durante l'avvio del motore, si potrebbe avvertire un leggero rumore. Questo rumore è normale, poiché il motore si avvia e assiste la pedalata. Questo può diventare più forte quando è sollecitato al massimo.

Portabagagli

La bicicletta è venduta con un portabagagli, Questo è già fissato sopra la ruota posteriore. Gli elementi di fissaggio devono essere avvitati e verificati regolarmente nella coppia di 4-6 Nm. Il portabagagli è stato creato per sostenere un peso di massimo 25 kg; è possibile fissare un seggiolino per bambini.



N.B.: Il portabagagli non è concepito per trainare un rimorchio.

Per sicurezza, i bagagli devono essere trasportati solamente sul portabagagli.

Quando il portabagagli è carico, il comportamento della bicicletta si modifica.

Ripartite il carico dei bagagli in modo equo su entrambi i lati per favorire la stabilità della bicicletta. Qualsiasi bagaglio deve essere agganciato saldamente al portabagagli; prima di usare la bicicletta, è importante verificare che non penda niente nel vuoto che rischi di incastrarsi nella ruota posteriore della bicicletta. Non sistemare il portabagagli in modo arbitrario; si prega di chiedere assistenza al proprio rivenditore per qualsiasi regolazione necessaria. Non modificare il portabagagli, qualsiasi modifica da parte dell'utente causa l'annullamento di queste istruzioni. I bagagli non devono occultare i catarifrangenti e le luci della bicicletta.

Cavalletto

Prima di usare la bicicletta, verificare che il cavalletto sia tirato su.

Manutenzione

Questa bicicletta deve essere sottoposta a una manutenzione regolare sia per la sicurezza sia per aumentarne la durata di vita. È importante controllare regolarmente gli elementi meccanici per garantire la sostituzione dei pezzi usurati o che presentino tracce di usura.

Al momento della sostituzione di un componente, è importante usare dei pezzi originali per tutelare le prestazioni e l'affidabilità della bicicletta. Si prega di utilizzare pezzi di ricambio appropriati per quel che riguarda gli pneumatici, le camere ad aria, gli elementi di trasmissione e i vari elementi del sistema frenante.

È responsabilità dell'utente utilizzare parti diverse delle parti originali.



N.B.: Togliere sempre la batteria prima di effettuare una sostituzione.

Pulizia

Per evitare la corrosione della bicicletta, è necessario sciacquarla regolarmente con acqua dolce, soprattutto se è stata esposta all'acqua di mare.

La pulizia deve essere fatta con una spugna, una vaschetta di acqua tiepida e un getto d'acqua (non pressurizzato).



RACCOMANDAZIONE: Fare attenzione soprattutto a non utilizzare uno spruzzatore ad acqua altamente pressurizzata.

Lubrificazione

La lubrificazione è essenziale sui vari componenti che sono in movimento, al fine di evitarne la corrosione. Oleate regolarmente la catena, spazzolate i pignoni e le guarniture, inserite periodicamente qualche goccia d'olio nelle guaine dei cavi dei freni e del deragliatore.

Si consiglia di cominciare con la pulizia e l'asciugatura degli elementi da lubrificare. Per gli altri componenti bisogna utilizzare del grasso.

Si consiglia di utilizzare dell'olio specifico per la catena e il deragliatore. Per gli altri componenti bisogna usare del grasso.

Controlli regolari

Il serraggio della bulloneria: leva, manovella, pedali, potenze. Le coppie di serraggio da applicare sono le seguenti:

COMPONENTI	COPPIA CONSIGLIATA (Nm)	INDICAZIONI PARTICOLARI
Pedali sulle pedivelle	10 – 15	Lubrificare le filettature
Manovella sulla guarnitura	18 – 20	Lubrificare le filettature
Serraggio piega-piantone	5 – 6	
Serraggio serie sterzo	5 – 10	
Leva del freno	6 – 8	
Staffe del freno	6 – 8	
Sella su reggisella	20 – 22	
Collarino reggisella	---	Serraggio rapido
Ruota	30	O serraggio rapido

Le altre coppie di serraggio dipendono dalla dimensione dei dadi: M4: da 2,5 a 4.0 Nm, M5: da 4.0 a 6.0 Nm, M6: da 6.0 a 7.5 Nm. Stringere le viti in base alla coppia richiesta.

Controllare regolarmente gli pneumatici e soprattutto lo stato della dentatura dello pneumatico posteriore: usure, tagli, fessure, graffi. Sostituire lo pneumatico se necessario. Controllare i cerchi e l'assenza di usura eccessiva, deformazioni, urti, fessure, ecc.

Revisioni

Per garantire la sicurezza e tenere i componenti in un buono stato di funzionamento, la bicicletta a pedalata assistita deve essere controllata periodicamente dal proprio rivenditore. Inoltre la manutenzione della bicicletta deve essere effettuata regolarmente da un tecnico qualificato.

Prima revisione: 1 mese o dopo 150 km:

- Verifica del serraggio degli elementi: manovella, ruota, potenza, pedali, manubrio, collarino di sella,
- Verifica del funzionamento della trasmissione,
- Verifica e regolazione dei freni,
- Pressione e/o allineamento delle ruote.

Ogni anno o dopo 2000 km:

- Verifica dei livelli d'usura (pattini o pastiglie dei freni, trasmissione),
- Verifica del funzionamento dell'assistenza elettrica,
- Controllo dei cuscinetti (scocca dei pedali, ruote, direzione, pedali),
- Controllo dei cavi (freni, deragliatore),
- Verifica delle luci,
- Pressione e/o allineamento delle ruote

Ogni 3 anni o dopo 6000 km:

- Sostituzione della trasmissione (catena, ruota libera, guarnitura),
- Verifica del funzionamento di assistenza elettrica,
- Sostituzione degli pneumatici,
- Controllo dell'usura delle ruote (raggi, cerchio),
- Pressione dei raggi e/o allineamento delle ruote,
- Sostituzione dei pattini o dei pattini dei freni,
- Controllo delle funzioni elettriche.

Assistenza alla pedalata e batteria

Il ciclista deve far girare i pedali in avanti per beneficiare dell'assistenza motorizzata. Si tratta di un aspetto di sicurezza importante. Questa bicicletta ad assistenza elettrica fornisce un'assistenza motorizzata fino a una velocità di 25 km/h. Oltre, il motore si spegnerà. È possibile andare più veloce, ma tramite un maggiore sforzo e senza assistenza elettrica.

Il motore non funzionerà finché non si sarà fatto fare un giro completo ai pedali. Questa funzionalità protegge il motore e il controllore e allunga la durata di vita dei componenti elettrici.

Assistenza alla pedalata

Per far partire la bicicletta, azionare l'interruttore principale sul lato della batteria **ON/OFF**.

Il resto delle impostazioni e delle informazioni è regolabile direttamente sul display situato sul manubrio.





N.B.: Si prega di spegnere l'interruttore principale sulla batteria quando non si è più in sella. In questo modo si risparmierà la carica della batteria.



Display

Di seguito la presentazione delle caratteristiche e dei comandi relativi al display:



1. Indicatore livello di assistenza elettrica
2. Livello della batteria
3. Pulsante  accensione / spegnimento dell'illuminazione
4. Pulsante  attivazione / spegnimento
5. Manopola a rotazione per cambio livello di assistenza

Attivazione/Spegnimento del sistema

Tieni premuto (>2S)  per attivare il sistema. Tieni nuovamente premuto (>2S)  per spegnere il sistema.

Se la bicicletta non viene utilizzata per 10 minuti, il display si spegne automaticamente.

Selezione del livello di assistenza

Girare la manopola a rotazione per cambiare il livello di assistenza.

Il livello più basso è 0, il livello più alto è 5. Il livello 0 indica l'assenza di supporto.

Iluminazione

Tieni premuto (>2S) il tasto  per attivare i fanali anteriore e posteriore.

Tieni nuovamente premuto (>2S) il tasto  per spegnere i fanali.

DEFINIZIONE DEL CODICE DI ERRORE

Codice	Possibile Soluzione
E	Corrente anormale
F	Acceleratore Anomalo
H	Problema di fase del motore
L	Anomalia Hall del motore
O	Comunicazione anomala

Batteria

Gestione della batteria

Le biciclette elettriche hanno la batteria posizionata all'interno del portapacchi posteriore (il pacco batteria è direttamente collegato alla centralina di controllo nella parte anteriore).

Il cursore della batteria è fissato sul portapacchi.

Il portabatteria viene poi bloccato con la chiave, vedi i dettagli di funzionamento qui sotto.



In primo luogo, posizionare la custodia della batteria lungo il cursore in senso orizzontale, quindi spingerla all'interno e assicurarsi che sia ben aderente. In secondo luogo, assicurarsi che il pacco batteria sia spinto saldamente nell'alloggiamento del controller e che il suo connettore sia inserito saldamente all'interno della scatola del controller.

Blocco batteria

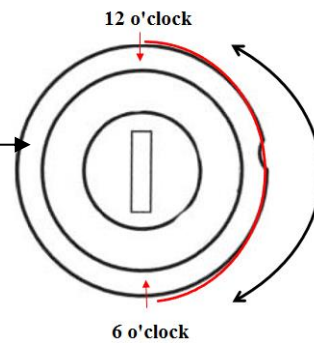

Dalla posizione iniziale a ore 12 (dove la batteria e il portapacchi sono sbloccati), inserire la chiave nell'apposita fessura, premerla e ruotarla in senso orario fino alla posizione a ore 6 (quindi la batteria è bloccata con il portapacchi). Al contrario, è possibile sbloccarla.

Carica della batteria

Se è disponibile una presa di corrente a portata di mano, è possibile caricare la bicicletta direttamente con la batteria ancora attaccata alla bicicletta. La porta di ricarica è coperta da un tappo di plastica con una freccia gialla (Fig. 4.3). Aprirlo e caricare direttamente la batteria.

La rimozione della batteria è utile per la ricarica in un luogo in cui la bicicletta non può stare o quando non esiste una presa di corrente CA raggiungibile nel luogo in cui la bicicletta è parcheggiata.

Prima di rimuovere la batteria dalla bicicletta, è necessario sbloccare i seguenti passaggi

- * Assicurarsi che l'interruttore sia spento.
- * Premere la chiave e ruotarla in senso antiorario dalle ore 6 alle ore 12.
- * **Ricordarsi di togliere e conservare la chiave dopo aver estratto la batteria dal portapacchi!!!**



Utilizzo del caricabatteria

Prima di caricare la batteria, si prega di leggere il libretto delle istruzioni e il libretto del caricabatteria, se sono forniti con la bicicletta. Si prega, inoltre, di prestare attenzione ai seguenti punti relativi al caricabatteria:

- Rispettare le istruzioni indicate sull'etichetta del caricabatteria.
- Non utilizzare questo caricabatteria vicino a gas esplosivi o a sostanze corrosive.
- Non scuotere il caricabatteria, non sottoporlo a urti ed evitare le cadute.
- Proteggere sempre il caricabatteria dalla pioggia e dall'umidità, per un uso interno.
- La tolleranza di temperatura di questo caricabatteria si situa tra gli 0 e i +40 °C.
- È vietato smontare il caricabatteria; in caso di problemi affidare l'apparecchio a un riparatore qualificato.
- Si deve usare esclusivamente il caricabatteria in dotazione con la bicicletta elettrica per evitare guasti. Si noti che l'inosservanza di questo obbligo farà decadere la garanzia.
- Durante la ricarica, la batteria e il caricabatteria devono essere distanti dal muro di almeno 10 cm e trovarsi in un luogo asciutto e ventilato. Non mettere niente in contatto diretto con il caricatore durante l'uso.
- Non toccare il caricabatteria per troppo tempo durante la ricarica (rischio di ustione superficiale).
- Sistemare il caricabatteria in una posizione stabile.
- Non coprire il caricabatterie, altrimenti si rischia il surriscaldamento durante la ricarica.
- Non immergere il prodotto.
- Evitare qualsiasi contatto con l'acqua durante la ricarica della batteria. Non toccare il caricabatteria con le mani bagnate.
- Non usare il caricabatteria con un cavo di alimentazione o delle spine rovinate. Assicurarsi che la presa del caricabatteria sia collegata correttamente al compartimento per la ricarica.
- Non mandare in cortocircuito gli spinotti del caricabatteria utilizzando un oggetto metallico.
- Staccare la corrente prima di inserire o disinserire i fili nella batteria.
- Questo caricabatteria è stato progettato per caricare le batterie al litio; non caricare un tipo di batteria sbagliato. Non utilizzarlo su una batteria non ricaricabile.
- Questo apparecchio può essere utilizzato da bambini di età minima di 14 anni e da persone che possiedono capacità fisiche, sensoriali o mentali ridotte o privi/e di esperienza o di conoscenza se essi (o esse) sono correttamente sorvegliati(e) o se sono state rese edotte delle istruzioni relative all'uso dell'apparecchio in tutta sicurezza e se i rischi potenziali sono stati illustrati. I bambini non devono giocare con l'apparecchio. La pulizia e la manutenzione da parte dell'utilizzatore non devono essere effettuate da bambini senza sorveglianza.
- E' necessario sorvegliare i bambini per assicurarsi che non giochino con l'apparecchio.
- Tenerlo fuori dalla portata dei bambini, questo prodotto non è un giocattolo.
- Il cavo flessibile esterno di questo prodotto non può essere sostituito; in caso di danneggiamento del cavo, si consiglia di disfarsene.
- A fine vita, consegnare il prodotto a un centro di smaltimento dei rifiuti.



Procedura di ricarica

Se una presa della corrente è disponibile vicino alla bicicletta, è possibile ricaricare la batteria direttamente sulla bicicletta senza staccarla. La presa del caricabatteria è coperta da un tappo di plastica, basta aprirlo per ricaricare la batteria direttamente.

La rimozione della batteria può rivelarsi utile in luoghi in cui non è possibile sistemare la bicicletta o quando non si è vicini a una presa elettrica.



N.B.: La ricarica della batteria deve avvenire all'interno di un luogo ventilato.

Si prega di ricaricare la batteria della bicicletta seguendo queste istruzioni:

- È possibile ricaricare la batteria tramite una presa elettrica standard. Non è necessario azionare l'interruttore.
- Inserire la presa del caricabatteria nella batteria e inserire il cavo dell'alimentatore del caricabatteria in una presa vicina.
- Durante la ricarica, il LED sul caricabatteria sarà rosso quando il funzionamento sarà corretto. Quando diventa verde, significa che la batteria è stata ricaricata.
- Per terminare la ricarica, si deve scollegare la presa elettrica e poi la presa collegata alla batteria. Infine, chiudere il tappo della presa della batteria.

Autonomia della batteria

Questa bicicletta elettrica è dotata di una batteria Li-ion di alta qualità. Le batterie Li-ion hanno una ricarica senza effetto memoria e un ampio range di tolleranza che va dai -10 ai +40 °C.

Per garantire alla batteria la durata di vita massima e proteggerla dai guasti, si prega di seguire le istruzioni d'uso e di manutenzione sotto.

Autonomia della batteria

Dopo aver ricaricato la batteria, si consiglia di lasciarla riposare 20-30 minuti prima di utilizzarla.

L'autonomia della batteria dipende da vari fattori d'uso:

- La scelta della modalità di assistenza
- Il peso del ciclista
- Il dislivello della strada
- Il gonfiaggio degli pneumatici
- Il vento
- Lo sforzo della pedalata
- L'avvio e la frequenza delle pause
- La temperatura esterna

Avvertenze e precauzioni

Si raccomanda di ricaricare le batterie regolarmente o dopo qualsiasi utilizzo. Non c'è un effetto memoria su queste batterie. Per massimizzarne la durata di vita, si consiglia:

- Di evitare gli ambienti caldi (temperatura di carica ideale 20°C)
- Di lasciare raffreddare la batteria per 30 minuti dopo l'uso della bicicletta

Precauzioni d'uso:

- Utilizzare la batteria solo per questa bicicletta.
- Utilizzare solo il caricabatteria specifico in dotazione per caricare la batteria.
- Caricare la batteria solo in un luogo ben ventilato.
- Non esporre la batteria a fonti di calore e non caricarla sotto il sole.
- Non smontare o modificare l'alloggiamento e la batteria che è inclusa nell'alloggiamento.
- Non collegare i poli (+) e (-) della batteria con un oggetto metallico.
- Non versare liquidi sulla batteria.
- Non utilizzare una batteria rovinata.
- Non continuare a caricare la batteria se la ricarica non è completa all fine del tempo di ricarica teorico.
- Non utilizzare la batteria se emette uno strano odore, si riscalda in maniera inusuale o in caso di sospetta anomalia.
- Non lasciare la batteria alla portata dei bambini.
- Ricaricare la batteria prima di conservarla per tanto tempo ed effettuare la stessa operazione dopo questo stoccaggio.

Durata di vita delle batterie

La prestazione delle batterie può essere intaccata dall'usura dopo tante ricariche. Questo dipenderà da come si utilizza la bicicletta a pedalata assistita.

Portare le batterie usurate nel proprio negozio o in punti di smaltimento dei rifiuti specializzati. Non gettare assolutamente le batterie scariche nella natura.

Manutenzione della batteria

Per garantire la massima durata di vita della batteria e proteggerla da guasti, si prega di seguire le seguenti istruzioni d'uso e di manutenzione:

Quando si nota che la carica scende al 10 %, la batteria deve essere ricaricata presto.



RACCOMANDAZIONE: Se la bicicletta non viene utilizzata frequentemente per un certo periodo, è necessario ricaricarla ogni mese. L'alloggiamento della batteria deve essere conservato in un luogo asciutto, sicuro, a una temperatura tra i 5° e i 35°C.

AVVISO:

- La durata di vita della batteria può ridursi in caso di conservazione prolungata senza ricarica regolare, come menzionato in precedenza.
- Non utilizzate metalli per collegare direttamente due poli della batteria, poiché in questo modo si potrebbe generare un cortocircuito.

- Non mettere mai la batteria vicino a un camino o a qualsiasi altra fonte di calore.
- Non scuotere la batteria, evitare urti e cadute.
- Quando il blocco batteria è tolto dalla bicicletta, tenerlo fuori dalla portata dei bambini per evitare incidenti.
- È vietato aprire la batteria.

Utilizzo e manutenzione del motore elettrico

Le nostre biciclette a pedalata assistita sono programmate per avviare l'assistenza elettrica dopo un mezzo giro dei pedali.

Non utilizzare la bicicletta in luoghi inondati o in caso di temporale. Non immergere i componenti elettrici in acqua, per evitare che si danneggino.

Evitare urti al motore che potrebbero guastarlo.

Manutenzione del controllore

È molto importante occuparsi del controllore facendo riferimento alle seguenti istruzioni:

- Proteggere il controllore dalle infiltrazioni d'acqua e non immergerlo assolutamente.

Note: Se si pensa che si sia infiltrata dell'acqua nell'alloggiamento, spegnere subito la batteria e continuare senza assistenza. Sarà possibile riavviarla non appena il controllore si sarà asciugato.

- Non scuotere il controllore, non sottoporlo a urti o a cadute.



N.B.: Non aprire l'alloggiamento del controllore. Qualsiasi tentativo di aprire l'alloggiamento del controllore, di modificarlo o di regolarlo farà decadere la garanzia. Si prega di chiedere al proprio rivenditore o professionista di effettuare le riparazioni.

Qualsiasi modifica dei parametri del sistema di gestione elettrica, soprattutto il cambio del limite di velocità, sono formalmente vietati e fanno decadere la garanzia della bicicletta.

Scheda tecnica principale

Peso massimo: Ciclista + Carico + bicicletta		130 kg
Velocità massima con assistenza		25 km/h
Autonomia		Appross. 40 a 50 km
Motorizzazione	Motorizzazione	250 W
	Tensione	36V
	Rumore massimo durante l'uso	< 70 dB
Batteria	Batteria	Ioni di litio
	Tensione	36V
	Capacità	10,4 Ah
	Peso	2,5 kg
	Tempo di ricarica	6-8 h
	Numero di cicli ($\geq 70\%$ capacità)	500 cicli
Caricabatteria	Tensione di ingresso	100-240V
	Tensione d'uscita	36V
Peso totale della bicicletta		21,7 kg
Dimensione della bicicletta		20"
Dimensione pneumatici/Ruota		20 x 1.75
Taglia utilizzatore		150 - 180

SAV

Pezzi soggetti a usura

I vari elementi soggetti a usura sono elementi standard. Sostituire sempre i pezzi usurati e/o da sostituire con componenti identici e in vendita in commercio o presso il proprio rivenditore.

Risoluzione dei problemi di base

Non provare ad accedere o a riparare un componente elettrico autonomamente. Contattare lo specialista più vicini per un controllo da parte di una persona qualificata.

Le seguenti informazioni sono a scopo informativo e non sono istruzioni che servono ad assistere il ciclista durante le riparazioni. Qualsiasi procedura di riparazione menzionata deve essere effettuata da un professionista qualificato, consapevole dei problemi di sicurezza ed esperto di manutenzione elettrica.

Descrizione del problema	Cause possibili	Risoluzione
Dopo aver acceso la batteria, il motore non assiste la pedalata.	<ol style="list-style-type: none"> 1) il cavo del motore (giunto di connessione a tenuta stagna) è collegato male 2) la leva del freno non è tornata correttamente in posizione normale, causando lo spegnimento dell'interruttore. 3) il fusibile della batteria si è fuso 4) il sensore di velocità è troppo distante dal disco magnetico sull'asse B.B. 5) il collegamento tra il sensore e il controllore non è avvenuto o c'è un falso contatto. 	<p>Verificare innanzitutto che la batteria sia carica. Se non è così, ricaricarla.</p> <ol style="list-style-type: none"> 1) verificare che il collegamento non presenti intoppi 2) risistemare la leva del freno nella posizione normale con attenzione senza frenare 3) aprire la parte superiore del blocco batteria e verificare lo stato del fusibile. Se è fuso, contattare il proprio rivenditore o un professionista autorizzato a sostituirlo. 4) regolare la distanza tra il sensore e il nastro magnetico in modo che non sia superiore a 3 mm. 5) assicuratevi che il controllore e il sensore siano collegati correttamente.
L'autonomia della batteria diminuisce (N.B.: le prestazioni della batteria sono legate direttamente al peso del ciclista, dei bagagli, alla forza del vento, al tipo di strada e ai frenaggi costanti).	<ol style="list-style-type: none"> 1) il tempo di ricarica non è sufficiente 2) la temperatura ambiente è troppo bassa e influenza il funzionamento della batteria 3) le salite o i venti contrari sono frequenti e le strade sono in cattivo stato 4) la pressione degli pneumatici non è sufficiente (rigonfiarli) 5) arresti e ripartenze frequenti 6) la batteria è stata conservata senza essere ricaricata per tanto tempo. 	<ol style="list-style-type: none"> 1) si prega di ricaricare la batteria seguendo le istruzioni (capitolo 7.3) 2) in inverno o con temperature inferiori agli 0 °C, la batteria deve essere conservata al chiuso 3) si tratta di una causa normale e il problema si risolverà con il miglioramento delle condizioni 4) gonfiare gli pneumatici a una pressione di 3,1 bar 5) il problema si risolverà migliorando le condizioni d'uso 6) effettuare una ricarica regolare in conformità con il libretto delle istruzioni. Se non si riesce a risolvere il problema, contattare il proprio rivenditore o professionista qualificato.
Dopo aver collegato il caricabatteria, i LED di carica non si accendono.	<ol style="list-style-type: none"> 1) problema con la presa elettrica 2) falso contatto tra la presa d'ingresso del caricabatteria e la presa elettrica. 3) la temperatura è troppo bassa. 	<ol style="list-style-type: none"> 1) controllare e riparare la presa elettrica 2) controllare e inserire fino in fondo la presa 3) effettuare la carica interna

		Se le soluzioni precedenti non hanno avuto effetto, si prega di contattare il proprio rivenditore o un professionista qualificato.
Dopo una ricarica di più di 4/5 ore, la spia LED di ricarica è ancora rossa. (N.B.: è importantissimo ricaricare la batteria rispettando le istruzioni per evitare di danneggiare il materiale).	<p>1) la temperatura ambiente è pari o superiore ai 40 °C</p> <p>2) la temperatura ambiente è pari o inferiore agli 0 °C</p> <p>3) la bicicletta non è stata ricaricata dopo l'uso, scaricandola esageratamente</p> <p>4) la tensione di uscita è troppo bassa per poter ricaricare la batteria.</p>	<p>1) ricaricare la batteria a una temperatura inferiore ai 40 °C e in conformità con le istruzioni</p> <p>2) ricaricare la batteria al chiuso e in conformità con le istruzioni</p> <p>3) sottoporre a corretta manutenzione la batteria per evitare che venga caricata troppo a lungo</p> <p>4) non ricaricare a una tensione inferiore ai 100 V.</p> <p>Se le soluzioni precedenti non hanno avuto effetto, si prega di contattare il proprio rivenditore o un professionista qualificato</p>
<p><u>Display LCD:</u></p> <p>La velocità non si visualizza sullo schermo LCD.</p>	La biglia magnetica sul raggio della ruota è troppo distante dal sensore (fissato dietro il telaio o la forcella anteriore), impedendo al sensore di ricevere il segnale quando la ruota gira.	Verificare la distanza tra la biglia magnetica e il sensore, e assicurarsi che questa non ecceda i 5 mm.

Risoluzione dei problemi legati al caricabatteria:

- La luce rossa non funziona durante la ricarica: verificare che i connettori siano collegati correttamente. Verificare se la tensione normale è stata improvvisamente superata; in questo caso, si prega di controllare la riparazione del caricabatteria. Se quanto detto in precedenza è corretto, allora la batteria è sicuramente difettosa.
- La luce rossa non diventa verde: spegnere l'alimentazione, poi dopo 5 secondi collegare l'alimentazione settore e continuare la ricarica. Se la batteria non si carica più, questa è sicuramente difettosa.
- La luce rosa diventa subito verde: verificare che la batteria sia completamente carica. Se non lo è, la batteria o il caricabatteria sono difettosi.
- Se il fusibile è saltato: non smontare il caricabatteria, ma affidarlo a un riparatore qualificato che sostituirà il fusibile con uno nuovo avente le stesse caratteristiche (T3.15A/250V).

Note



Instructions originales : version italienne

Cette notice a pour objectif de vous donner les informations nécessaires à la bonne utilisation, au réglage et à l'entretien de votre vélo.

Veillez prendre le temps de lire ces instructions avec attention avant de monter en selle et les conserver durant la vie du vélo. Elles contiennent d'importantes indications de sécurité et d'entretien.

Il est de la responsabilité de l'utilisateur de lire ce manuel avant de faire usage du produit. Le non-respect de ces instructions vous expose à des risques d'une mauvaise utilisation de votre vélo, d'une usure prématurée de certains composants pouvant entraîner une chute et / ou un accident.

Dans le cas où une pièce originale s'avère défectueuse en termes de fabrication au cours de sa période de garantie, nous nous engageons à la remplacer. La durée de garantie pour les vélos électriques est la suivante:

Cadres et fourches rigides: 5 ans

Pièces électriques: 2 ans avec les soins et l'entretien approprié

Tous les autres composants : 2 ans avec les soins et l'entretien approprié.

Quant à la batterie, elle est garantie contre les défauts de fabrication pendant 6 mois sur les pièces consommables (cellules) et 24 mois sur les pièces électriques, sous réserve du respect des instructions d'utilisation et de stockage indiquées ci-dessous:

- ✓ Ne connectez pas directement la borne positive à la borne négative de cette batterie;
- ✓ Ne placez pas la batterie dans un endroit à haute température, dans un environnement exposé au soleil ou à proximité du feu;
- ✓ Ne placez pas la batterie dans un environnement humide ou immergé dans un liquide;
- ✓ Ne démontez pas le bloc-batterie sans le guide d'un technicien professionnel;
- ✓ Conserver la batterie dans un environnement sec et tempéré. Charger la batterie tous les mois;
- ✓ Veuillez charger cette batterie avec le chargeur exclusif accompagné de votre vélo.
- ✓ Rapportez votre batterie usagée chez votre revendeur.

Cette garantie ne comprend ni la main-d'oeuvre ni les frais de transport. La société n'assume aucune responsabilité pour dommages indirects ou spéciaux. Cette garantie est applicable seule à l'acheteur original de vente au détail possédant une preuve d'achat qui valide toute réclamation. Cette garantie est applicable seulement en cas de pièces défectueuses et ne couvre ni les effets d'utilisation usuelle, usage en location, à usage professionnel, ni les dommages causés par accidents, abus, charges excessives, négligence, assemblage impropre, entretien impropre ou ajout d'objets incohérents avec l'utilisation normale du vélo.

Aucun vélo n'est indestructible et aucune réclamation ne peut être acceptée pour les dommages causés pour une utilisation impropre, usage en location, à usage professionnel, pour une utilisation

en compétitions, acrobaties, sauts sur rampe, bonds ou activités semblables. Les réclamations doivent être faites auprès du revendeur. Vos droits légaux ne sont pas concernés.

La société se réserve le droit de changer ou de corriger tout détail sans avertir. Toutes les informations et les précisions sur ce mode d'emploi sont corrigées au moment de l'impression.

Conditions d'usage de ce vélo à assistance électrique

Ce vélo à assistance électrique est conçu pour un usage urbain et périurbain, il permet de se déplacer en ville, sur route ou sur une surface pavée où les pneus sont toujours en contact avec le sol. Il est équipé d'une assistance électrique au pédalage qui facilitera tous vos déplacements au quotidien, pour aller plus loin et plus longtemps. Votre vélo à assistance électrique est un vélo adulte, pour des personnes de plus de 14 ans. Dans le cas où le vélo est utilisé par un enfant, la responsabilité est pour les parents et doivent s'assurer que l'utilisateur est capable d'utiliser le vélo en toute sécurité.

Votre vélo n'est pas destiné à être utilisé sur des terrains non goudronnés ou en mauvais état. Il n'est pas conçu pour une utilisation "tout terrain", ni pour la compétition. Le fait de ne pas respecter cet usage peut entraîner une chute ou un accident et peut détériorer de façon prématurée et potentiellement irréversible l'état de votre vélo à assistance électrique.

Votre vélo à assistance électrique n'est pas un cyclomoteur. L'assistance a pour objectif de fournir un complément au pédalage. A l'instant où vous commencez à pédaler, le moteur se déclenche et vous aide dans l'effort. L'assistance varie en fonction de la vitesse du vélo, importante au démarrage, moins soutenue lorsque le vélo est lancé puis disparaît lorsque le vélo atteint les 25 km/h. L'assistance se coupe dès que l'un des deux leviers de frein est actionné ou que la vitesse est supérieure à 25 km/h. Celle-ci reprendra automatiquement en dessous de 23 km/h avec le pédalage.

Il doit être correctement entretenu selon les instructions de ce manuel.



AVERTISSEMENT : Comme tout composant mécanique, une bicyclette subit des contraintes élevées et s'use. Les différents matériaux et composants peuvent réagir différemment à l'usure ou à la fatigue. Si la durée de vie prévue pour un composant a été dépassée, celui-ci peut se rompre d'un seul coup, risquant alors d'entraîner des blessures pour le cycliste. Les fissures, égratignures et décoloration dans des zones soumises à des contraintes élevées, indiquent que le composant a dépassé sa durée de vie et doit être remplacé.

Recommandation : Un usage sûr en toute sécurité

Avant de faire usage de votre vélo à assistance électrique, assurez-vous qu'il est en bon état de marche. Vérifiez particulièrement les points suivants:

- La position doit être confortable
- Les écrous, vis, leviers de serrage, le serrage des composants
- Les freins sont en état de marche
- La course du guidon est bonne sans trop de jeu, le cintre est correctement fixé à la potence
- Les roues ne sont pas entravées et les roulements sont correctement ajustés

- Les roues sont correctement serrées et attachées au cadre/à la fourche
- Les pneus sont en bon état et leur pression est bonne
- L'état des jantes
- Les pédales sont fermement attachées au pédalier
- Le fonctionnement de la transmission
- Les catadioptriques sont en bonne position.



RECOMMANDATION : Votre vélo à assistance électrique doit être révisé tous les 6 mois par un professionnel pour vous assurer du bon état de marche et de la sécurité d'usage. Il est de la responsabilité de l'utilisateur de s'assurer que tous les composants sont en bon état de fonctionnement avant l'usage.

Choisissez un endroit sûr, éloigné de la circulation pour vous familiariser avec votre nouveau vélo. L'assistance peut se déclencher avec force, vérifiez que votre guidon est bien droit et que la voie est dégagée.

Assurez-vous d'être en bon état de santé avant de monter sur votre vélo.

Dans le cas de conditions climatiques inhabituelles (pluie, froid, nuit...), soyez particulièrement vigilant et adaptez en conséquence votre vitesse et vos réactions.

Lors du transport de votre vélo à l'extérieur de votre véhicule (porte vélo, barre de toit...), il est vivement conseillé d'enlever la batterie et de la stocker dans un endroit tempéré.

L'utilisateur doit se conformer aux exigences de la réglementation nationale lorsque la bicyclette est utilisée sur la voie publique (éclairage et signalisation par exemple).



AVERTISSEMENT: Vous reconnaissez être responsable de toute perte, blessure ou dégâts causés par le non-respect des instructions ci-dessus et que cela annulera automatiquement la garantie.

Structure des vélos à assistance électrique



- | | |
|---------------------------------|----------------------------------|
| 1. Pneumatique et chambre à air | 13. Support de fixation du siege |
| 2. Jante | 14. Selle et tige de selle |
| 3. Rayons | 15. Boîtier de commande |
| 4. Frein avant | 16. Batterie |
| 5. Fourche avant | 17. Porte-bagages arrière |
| 6. Garde-boue avant | 19. Garde-boue arrière |
| 8. Cadre | 20. Pédales |
| 9. Guidon et potence | 21. Jeu de chaînes |
| 10. Leviers de frein | 22. Moteur du moyeu avant |
| 11. Écran | 23. Câble de raccordement |
| 12. Frein arrière | |

Première mise en route et réglages

Mise en place des éléments de sécurité

Eclairage

Un éclairage vous est fourni, il est composé de deux catadioptriques (un blanc inclus dans le phare avant et un rouge fixé sur le garde-boue arrière), d'un phare avant, d'un phare arrière, de catadioptriques positionnés entre les rayons des roues.

Le système d'éclairage est un équipement de sécurité de votre vélo, il doit être obligatoirement présent sur votre vélo. Vérifier que votre système d'éclairage fonctionne correctement avant de prendre la route.

Phare avant

L'éclairage avant est activé directement depuis l'écran. Voir chapitre "Display" sur les pages suivantes.

Feu arrière

L'éclairage arrière est activé directement depuis l'écran. Voir chapitre "Display" sur les pages suivantes.

Sonnette

Une sonnette est installée sur votre guidon. Elle vous permettra d'être entendu à 50 m.

La sonnette est un équipement de sécurité de votre vélo, elle doit être obligatoirement présente sur votre guidon.

Port du casque

Pour une utilisation sûre, le port d'un casque de vélo est fortement recommandé. Il est garant d'une diminution de traumatismes crâniens en cas de chute et d'augmenter la sécurité de l'utilisateur.



ATTENTION : Le port du casque est obligatoire pour les enfants de moins de 14 ans en tant que conducteurs ou passagers.

Pour plus d'informations, renseignez-vous auprès de votre revendeur.

Réglage de la selle et du guidon

Il est important d'adapter les réglages de votre vélo à votre morphologie.

Selle

Ouvrir le système de blocage rapide.

Lors du réglage de la selle dans sa position la plus basse, assurez-vous que celle-ci ne touche aucun composant du vélo comme par exemple le porte-bagages. De même, veillez à ne pas dépasser le repère minimum d'insertion du tube de selle. Ce repère d'insertion ne doit jamais être visible lors de l'utilisation du vélo.

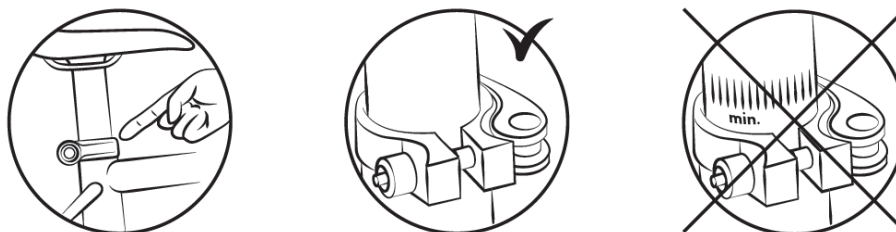

Pour vérifier la hauteur correcte de la selle, il faut être assis jambes tendues, le talon reposant sur la pédale (fig. B). Lors du pédalage, le genou sera légèrement plié avec le pied en position basse (fig. A).

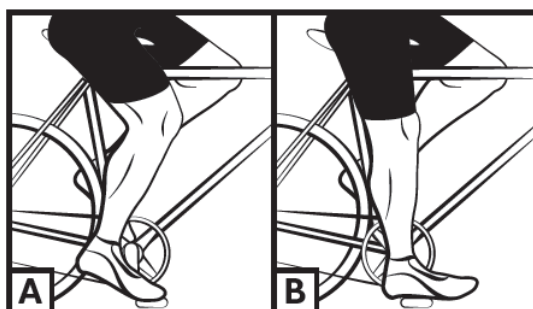

Guidon/Potence

Le vélo est équipé d'une colonne pliante réglable qui permet de réduire l'encombrement du vélo et de faciliter le chargement et le transport.

Pour plier la potence, suivez la procédure en séquence comme indiqué dans les images ci-dessous.

Important :

Déverrouillez le levier de sécurité avant de tirer vers le bas la manivelle qui fixe la colonne.

Pour remettre la potence dans sa position correcte pour l'utilisation, effectuez la même procédure en sens inverse.



Vous pouvez régler la hauteur de la tige de selle en utilisant le collier de verrouillage sur la tige de selle.

Attention : Veillez à serrer fermement le collier de serrage avant d'utiliser le vélo.



Vous pouvez régler l'angle du guidon en ajustant le collier de serrage à l'extrémité de la potence.

Attention: Veillez à serrer fermement le collier de serrage avant d'utiliser le vélo.



Il est recommandé de confier ces opérations à un technicien qualifié.

Veillez à ce que le guidon soit perpendiculaire à l'axe de la roue avant.

AVERTISSEMENT: Le guidon peut influencer négativement le temps de réponse du pilote lors du freinage et dans les virages.

Pneumatiques

Vérifiez régulièrement la pression des pneus. Rouler avec des pneumatiques insuffisamment gonflés ou sur gonflés peut nuire au rendement, provoquer une usure prématurée, diminuer l'autonomie ou augmenter les risques d'accident.

Si une usure importante ou une entaille est visible sur un des pneus, remplacez-le avant d'utiliser le vélo. Une plage de pression est indiquée sur le flanc du pneumatique par le constructeur et dans le tableau suivant. La pression doit être adaptée en fonction du poids de l'utilisateur.

Modèle	Taille du vélo	Taille des chambres à air	Taille des pneus	Pressure	
				PSI	Bar
City	20"	20*1.75	20*1.75	40-65	2,8-4,5

Méthode pour déterminer le bon réglage des mécanismes de blocage rapide (roue et collier de selle)

Les dispositifs de blocage rapide sont conçus pour être actionnés à la main. Ne jamais utiliser d'outils pour bloquer ou débloquer le mécanisme afin de ne pas le détériorer.

Pour régler la force de serrage de l'axe de roue, vous devez utiliser l'écrou de réglage et non pas le levier de blocage rapide. Si le levier peut se manœuvrer en exerçant une pression manuelle

minimale, cela signifie qu'il n'est pas suffisamment serré. Il est donc nécessaire de resserrer l'écrou de réglage.

Le système de blocage rapide doit marquer les pattes de la fourche lorsqu'il est fermé dans la position bloquée.

A chaque opération de réglage, vérifier le bon centrage de la roue avant par rapport à la fourche. Pour régler, fermer et ouvrir les mécanismes de blocage rapide, appliquer la méthode suivante:

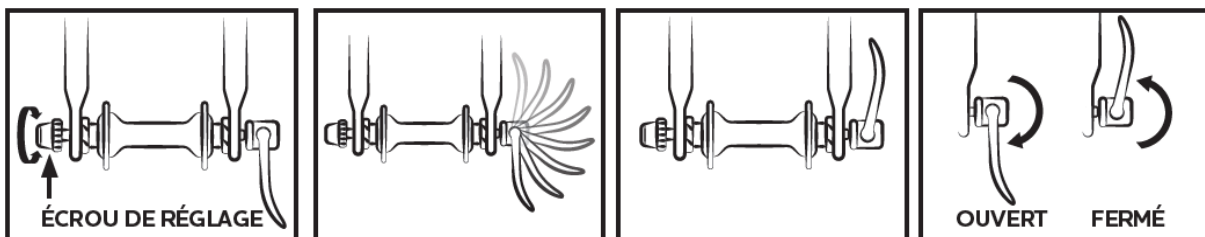

Réglage des freins

Avant chaque utilisation, vérifiez que les freins avant et arrière sont en parfait état de marche.

La poignée droite active votre frein arrière. La poignée gauche active le frein avant.

Il est recommandé de répartir en moyenne votre force de freinage à 60/40 entre l'avant et l'arrière.

Le levier de frein ne doit pas venir en contact avec le guidon et les gaines ne doivent pas subir de trajectoires à angle fermé afin que les câbles coulissent avec le minimum de frottement. Les câbles endommagés, effilochés, rouillés doivent être immédiatement changés.

AVERTISSEMENTS :



- En cas de pluie ou de temps humide, les distances de freinage sont allongées. Il est recommandé d'anticiper le freinage dans une telle situation.

- En cas de virage et dans les freinages, le guidon peut avoir une influence négative sur le temps de réponse du cycliste.
- Ne pas toucher les freins à disques après un usage intensif du système de freinage de votre vélo à assistance électrique au risque d'être brûlé.
- Positionner les bras de pinces verticalement et parallèlement en utilisant la bonne tension de câble. Une fois la position du câble définie, serrer le câble avec la vis appropriée.

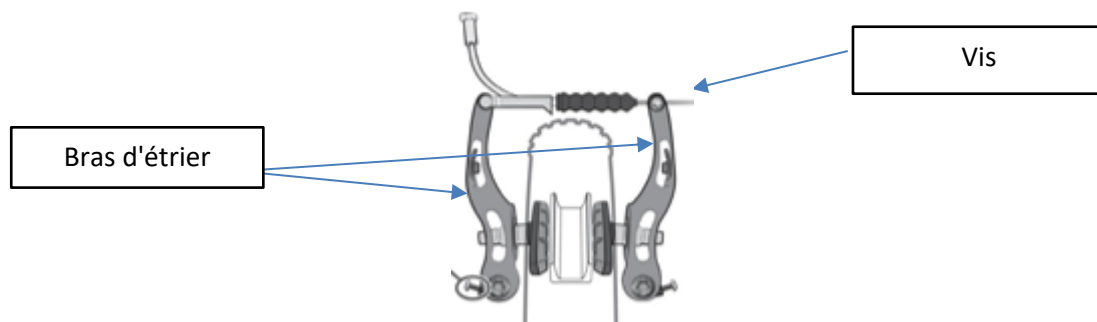

- Aligner le roulement sur le côté de la jante.



- Réglez la distance entre les patins et la jante, de 1 à 3 mm, pour un meilleur freinage.
- Éloignez légèrement l'arrière de la plaquette de la jante.

Sens de la roulage



- Ajustez la symétrie des étriers en équilibrant les ressorts de rappel des étriers gauche et droit.

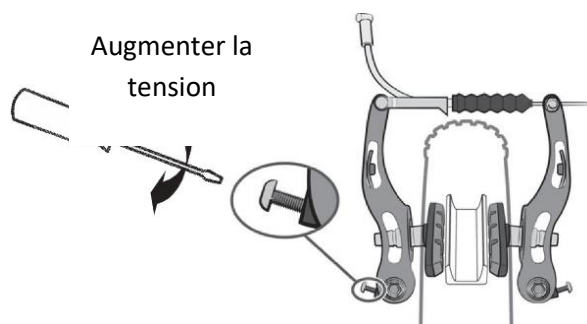

- Un système composé d'un écrou et d'une bague de verrouillage permet de régler la tension du câble et donc la puissance de freinage, qui varie dans le temps en fonction de l'usure des plaquettes.

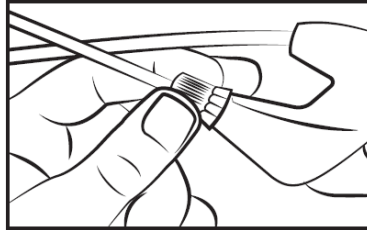

Remplacement des plaquettes de frein

- V-brake

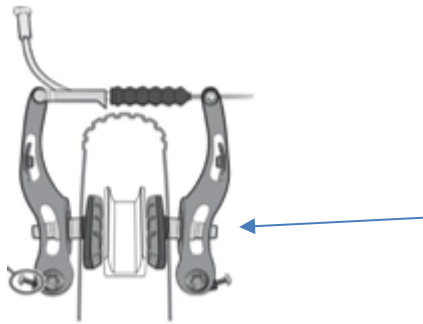

Dévisser les plaquettes à l'aide d'une clé hexagonale de 5 mm.

Positionner les nouvelles plaquettes sur l'étrier dans le bon sens.

Serrer les plaquettes, en utilisant le même réglage.

L'usure de la roue

Comme toute autre pièce sujette à l'usure, la jante doit être contrôlée régulièrement. Les plaquettes de frein usent la jante avec le temps. La jante peut s'affaiblir et se casser, entraînant une perte de contrôle et une chute.



AVERTISSEMENT : Il est très important de vérifier l'usure de la jante. Si la marque devient invisible lors d'un freinage en V, cela signifie que la jante a atteint l'usure maximale pour une utilisation sûre. Une jante endommagée peut être très dangereuse et doit être remplacée. Ajustez les patins de frein pour maintenir une distance de 1 à 1,5 mm par rapport à la jante.

Réglage du système de changement de vitesse

Le vélo dispose de plusieurs vitesses interchangeables manuellement grâce au système avec dérailleur arrière. Utilisez la poignée droite pour effectuer le changement de vitesse souhaité.

Plus l'indicateur est élevé, plus il est difficile de pédaler, et inversement.

Attention, ne pédalez jamais en arrière lorsque vous changez de vitesse et ne forcez jamais le levier de commande.

Pour une utilisation optimale du système de changement de vitesse, nous vous recommandons d'éviter de changer de vitesse, sauf lors de séances de pédalage intensives.



Réglage des vis de limitation

La plage de mouvement du dérailleur peut être réglée à l'aide des vis H et L.

La vis L sert à régler la limite supérieure (du côté du plus grand pignon).

En desserrant la vis L, on positionne la chaîne plus vers l'extérieur du plus grand pignon.

La vis H permet de régler la limite inférieure (du côté du plus petit pignon).

En desserrant la vis H, la chaîne se positionne plus vers l'extérieur du plus petit pignon.

Ces actions s'effectuent quart de tour par quart de tour. A chaque réglage, il faut obtenir un alignement parfait entre le pignon, la chaîne et la poulie du dérailleur arrière.

Schéma du dérailleur arrière

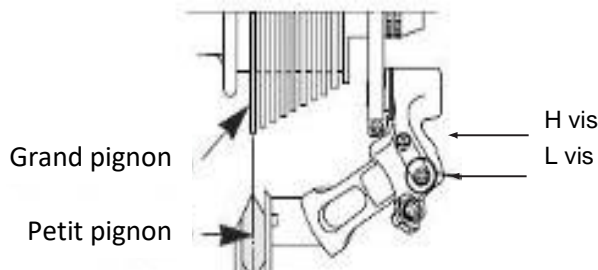

Réglage de la tension du câble

Pour régler un changement de pignon correct, utilisez la molette présente sur le dérailleur arrière ou la poignée. Cette molette permet de régler la tension du câble de dérailleur et permet de positionner le dérailleur correctement selon la vitesse choisie.

Réglage de la chaîne

Votre vélo est pourvu d'un dérailleur arrière externe, la chaîne est automatiquement tendue.

Pour changer la chaîne

Les chaînes neuves sont vendues avec trop de maillons, la première étape est de la réduire à la bonne longueur. La méthode la plus sûre est de compter le nombre de maillons de l'ancienne chaîne afin d'ajuster la nouvelle. Pour démonter l'ancienne chaîne, il suffit de la dérayer (retirer un rivet).

Une fois celle-ci retirée, il faut monter la nouvelle. Pour cela, il faut la passer autour du plateau du pédalier et du pignon arrière de façon qu'elle s'engrène correctement sur les autres éléments de la transmission. Pour fermer la chaîne nous vous recommandons d'utiliser une attache rapide. Celle-ci fait office de maillon femelle qui s'insère entre deux maillons mâles. Par la suite, l'attache rapide permettra également de démonter plus facilement la chaîne pour la nettoyer.

Afin de vérifier si la longueur de la chaîne est correcte, il faut la mettre sur le petit pignon. Dans cette configuration, la ligne virtuelle tracée entre le moyeu de la roue arrière et l'axe du galet inférieur du dérailleur doit être verticale.

Changement des pédales

Pour changer vos pédales, identifiez les pédales en regardant la lettre notée sur la pédale. La pédale de droite est indiquée « R » (Right) et la pédale de gauche « L » (Left). Tournez la pédale « R » dans le sens des aiguilles d'une montre pour la fixer sur la manivelle. Tournez la pédale L dans le sens inverse des aiguilles d'une montre.

Roue et moteur

Après le premier mois d'utilisation, il est conseillé de resserrer vos rayons pour limiter l'impact de la traction du moteur sur votre roue arrière. Lors de la mise en route du moteur, un léger bruit pourra avoir lieu. Ce bruit est normal car le moteur se met en route et assiste le pédalage. Ce bruit peut devenir plus important lorsqu'il est pleinement sollicité.

Porte-bagage

Votre vélo est vendu avec un porte bagage. Il est déjà fixé au-dessus de votre roue arrière. Les éléments de fixation doivent être serrés et vérifiés régulièrement au couple de 4 - 6 Nm. Votre porte bagage est conçu pour une charge maximale de 25 kg, il est possible de fixer un siège pour enfant.



ATTENTION : Votre porte-bagages n'est pas conçu pour tirer une remorque.

Par mesure de sécurité, les bagages doivent être transportés uniquement sur le porte bagage.

Lorsque le porte-bagages est chargé, le comportement de votre bicyclette est modifié.

Répartissez la charge de bagages de façon égale pour des deux côtés pour favoriser la stabilité de votre vélo. Tout bagage doit être solidement arrimé au porte-bagages, avant chaque utilisation il est important de vérifier que rien ne pend dans le vide et risque de venir se prendre dans la roue arrière de la bicyclette. Ne pas régler le porte-bagages de manière arbitraire, merci de demander conseil auprès de votre revendeur pour faire un ajustement si nécessaire. Ne pas modifier le porte-bagages, toute modification du porte-bagages par l'utilisateur entraîne la nullité de ces instructions. Les bagages ne doivent pas occulter les réflecteurs et éclairages de votre vélo.

Béquille

Avant toute utilisation, bien vérifier que votre béquille est remontée.

Entretien

Votre vélo nécessite un entretien régulier pour votre sécurité mais aussi pour augmenter sa durée de vie. Il est important de contrôler les éléments mécaniques périodiquement afin d'assurer le cas échéant un remplacement des pièces usées ou présentant des traces d'usures.

Lors d'un remplacement de composants, il est important d'utiliser des pièces d'origine afin de conserver les performances et la fiabilité de la bicyclette. Veillez à utiliser des pièces de rechange appropriées concernant les pneus, les chambres à air, les éléments de transmission et les différents éléments du système de freinage.

Il est de la responsabilité de l'utilisateur de d'utiliser des pièces différentes des pièces d'origine.



AVERTISSEMENTS : Retirer toujours la batterie avant une opération de maintenance.

Nettoyage

Afin d'éviter la corrosion du vélo, il est nécessaire de rincer régulièrement votre vélo à l'eau douce en particulier s'il a été exposé à l'air marin.

Le nettoyage doit être fait avec une éponge, une bassine d'eau tiède savonneuse ainsi qu'un jet d'eau (sans pression).



RECOMMANDATION : Faites particulièrement attention à ne pas utiliser un nettoyeur à jet d'eau sous haute pression.

Lubrification

La lubrification est essentielle sur les différents composants qui sont en mouvement afin d'éviter la corrosion. Huiler régulièrement la chaîne, brossez les pignons et plateaux, introduisez périodiquement quelques gouttes d'huile dans les gaines de câbles de frein et de dérailleur.

Il est conseillé de commencer par nettoyer et sécher les éléments à lubrifier.

Il est conseillé d'utiliser de l'huile spécifique pour la chaîne et le dérailleur. Il faut utiliser de la graisse pour les autres composants.

Contrôles réguliers

Concernant le serrage de la boulonnerie : levier, manivelle, pédales, potences.

Les couples de serrage à appliquer sont les suivants :

COMPOSANTS	COUPLE PRECONISE (Nm)	CONSIGNES PARTICULIERES
Pédales sur manivelles	10 – 15	Graisser les filetages
Manivelle sur boîtier	18 - 20	Graisser les filetages
Serrage de potence/cintre	13	
Serrage jeu de direction	4 – 5	
Levier de frein	6 – 8	Visse plongeur (potence)
Étriers de frein	6 – 8	
Selle sur chariot	20 – 22	
Collier tige de selle	---	Serrage rapide
Roue	30	O serrage rapide

Les autres couples de serrage dépendent de la taille des écrous : M4 : 2,5 à 4.0 Nm, M5 : 4.0 à 6.0 Nm, M6 : 6.0 à 7.5 Nm. Serrer les vis uniformément au couple requis.

Contrôler régulièrement les pneus et notamment l'état de la denture du pneu arrière : l'usure, les coupures, les fissures, les pincements. Remplacez le pneu si nécessaire. Contrôlez les jantes et l'absence d'usure excessive, déformations, coups, fissures...

Révisions

Pour assurer la sécurité et maintenir les composants en bonne condition de marche, vous devez faire vérifier votre VAE périodiquement par votre vendeur. De plus, la maintenance de votre bicyclette doit être effectuée régulièrement par un technicien qualifié.

Première révision: 1 mois ou 150 km

- Vérification du serrage des éléments : manivelle, roue, potence, pédales, cintre, collier de selle,
- Vérification du fonctionnement de l'assistance électrique,
- Vérification et réglage des freins,
- Tension et/ou dévoilage des roues.

Tous les ans ou 2000km:

- Vérification des niveaux d'usure (patins de freins, transmission, pneumatiques),
- Vérification du fonctionnement de l'assistance électrique,
- Contrôle des roulements (boitier de pédalier, roues, direction, pédales),
- Contrôle des câbles (freins, dérailleur),
- Vérification de l'éclairage,
- Tension et/ou dévoilage des roues.

Tous les 3 ans ou 6000km:

- Changement de la transmission (chaîne, roue libre, plateau),
- Vérification du fonctionnement de l'assistance électrique,
- Changement des pneumatiques,
- Contrôle de l'usure des roues (rayons, jante),
- Tension des rayons et/ou dévoilage de roues,
- Changement des patins ou patins de freins,
- Contrôle des fonctions électriques.

Assistance au pédalage et batterie



L'utilisateur doit faire tourner le pédalier vers l'avant pour bénéficier de l'assistance motorisée. Il s'agit d'un important aspect de sécurité. Ce vélo à assistance électrique fournit une assistance motorisée jusqu'à une vitesse de 25 km/h. Au-delà, le moteur s'arrêtera. Vous pouvez aller plus vite, mais vous devrez le faire de vos propres efforts, sans assistance électrique.

Le moteur ne fonctionnera pas tant que vous n'aurez pas fait faire un tour complet au pédalier. Cette fonctionnalité protège le moteur et son contrôleur et rallonge la durée de vie des composants électriques.

Display

Vous trouverez ci-dessous une présentation des caractéristiques et des commandes relatives à l'affichage:



1. Indicateur de niveau d'assistance électrique
2. Niveau de charge de la batterie
3.  Bouton d'allumage et d'extinction de l'éclairage
4.  Bouton marche/arrêt
5. Bouton rotatif permettant de modifier le niveau d'assistance

Mise en marche/arrêt du système

Appuyez sur la touche (>2S)  et maintenez-la enfoncée pour mettre le système en marche.

Appuyez à nouveau sur la touche (>2S)  et maintenez-la enfoncée pour éteindre le système.

Si le vélo n'est pas utilisé pendant 10 minutes, l'écran s'éteint automatiquement.

Sélection du niveau d'assistance

Tournez le bouton rotatif pour modifier le niveau d'assistance.

Le niveau le plus bas est 0, le niveau le plus élevé est 5. Le niveau 0 indique qu'il n'y a pas d'assistance.

Éclairage

Appuyez sur le bouton et maintenez-le enfoncé (>2S)  pour activer les feux avant et arrière.

Appuyez à nouveau sur le bouton et maintenez-le enfoncé (>2S)  pour éteindre les feux.

DÉFINITION DU CODE D'ERREUR

Code	Possible Solution
E	Courant anormal
F	Accélération anormale
H	Problème de phase du moteur
L	Anomalie du hall du moteur
O	Communication anormale

BATTERIE

Gestion de la batterie

Les vélos électriques ont la batterie positionnée à l'intérieur du porte-bagages arrière (la batterie est directement connectée à l'unité de commande à l'avant).

Le curseur de batterie est fixé sur le porte-bagages.

Le support de batterie est ensuite verrouillé avec la clé, voir les détails de fonctionnement ci-dessous.



Tout d'abord, placez le boîtier de la batterie le long du curseur horizontalement, puis poussez-le et assurez-vous qu'il est bien ajusté. Deuxièmement, assurez-vous que la batterie est fermement

enfoncée dans le boîtier du contrôleur et que son connecteur est fermement inséré à l'intérieur du boîtier du contrôleur.

Verrouillage de la batterie

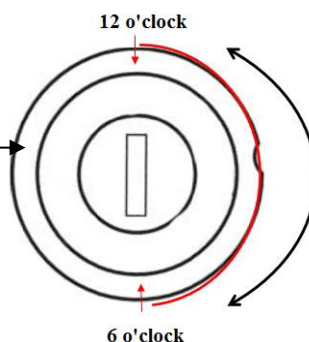

À partir de la position initiale à 12 heures (où la batterie et le support sont déverrouillés), insérez la clé dans la fente pour clé, poussez-la et tournez-la dans le sens des aiguilles d'une montre jusqu'à la position 6 heures (pour que la batterie soit verrouillée avec le support). À l'inverse, vous pouvez le débloquer.

Batterie en charge

S'il y a une prise de courant à portée de main, vous pouvez charger le vélo directement avec la batterie toujours fixée au vélo. Le port de chargement est recouvert d'un capuchon en plastique avec une flèche jaune. Ouvrez-le et chargez directement la batterie.

Le retrait de la batterie est utile pour recharger dans un endroit où le vélo ne peut pas rester debout ou lorsqu'il n'y a pas de prise secteur accessible là où le vélo est garé.

Avant de retirer la batterie du vélo, vous devez débloquer les étapes suivantes

- * Assurez-vous que l'interrupteur est éteint.
- * Appuyez sur la touche et tournez-la dans le sens inverse des aiguilles d'une montre de 6 heures à 12 heures.
- * **Pensez à retirer et conserver la clé après avoir retiré la batterie du porte-bagages !!!**



Utilisation du chargeur

Avant de charger la batterie, veuillez lire le manuel de l'utilisateur et le manuel du chargeur, s'ils sont fournis avec votre vélo. Veuillez également prendre note des points suivants relatifs au chargeur de la batterie:

- Respectez des instructions portées sur l'étiquette du chargeur de batterie.
- N'utilisez pas ce chargeur à proximité de gaz explosifs ou de substances corrosives.
- Ne secouez pas le chargeur, ne lui faites pas subir de choc et évitez les chutes.
- Protégez toujours le chargeur de la pluie et de l'humidité, pour un usage intérieur.
- La tolérance de température de ce chargeur se situe entre 0 et +40 °C.
- Il est interdit de démonter le chargeur, en cas de problème, confier l'appareil à un réparateur qualifié.
- Vous ne devez utiliser que le chargeur fourni avec votre vélo électrique pour éviter tout dégât. Notez que le non-respect de cette contrainte annulera la garantie.
- Lors du rechargement, la batterie et le chargeur doivent être éloignés d'au moins 10 cm du mur et dans un endroit sec et ventilé. Ne placez rien à proximité directe du chargeur pendant l'utilisation.
- Ne pas toucher le chargeur trop longtemps pendant la charge (risque de brûlure superficielle).
- Ne pas positionner le chargeur de manière instable.
- Ne pas couvrir le chargeur pour éviter la surchauffe pendant la charge.
- Ne pas immerger le produit
- Evitez tout contact avec l'eau pendant la recharge de la batterie. Ne pas toucher le chargeur avec les mains mouillées.
- Ne pas utiliser le chargeur avec un fil d'alimentation ou des fiches abîmés. S'assurer que la prise du chargeur est correctement connectée au secteur pour la charge.
- Ne pas court-circuiter les broches du chargeur en utilisant un objet métallique.
- Déconnecter l'alimentation avant de brancher ou débrancher les connexions sur la batterie.
- Ce chargeur est conçu pour charger des batteries au Lithium, ne pas charger le mauvais type de batterie. Ne pas utiliser sur une batterie non-rechargeable.
- Cet appareil peut être utilisé par des enfants âgés d'au moins 14 ans et par des personnes ayant des capacités physiques, sensorielles ou mentales réduites ou dénuées d'expérience ou de connaissance, s'ils (si elles) sont correctement surveillés ou si des instructions relatives à l'utilisation de l'appareil en toute sécurité leur ont été données et si les risques encourus ont été appréhendés. Les enfants ne doivent pas jouer avec l'appareil. Le nettoyage et l'entretien par l'utilisateur ne doivent pas être effectués par des enfants sans surveillance.
- Il convient de surveiller les enfants pour s'assurer qu'ils ne jouent pas avec l'appareil.
- Laisser hors de portée des enfants, ce produit n'est pas un jouet.
- Le câble souple externe de ce produit ne peut pas être remplacé ; en cas d'endommagement du cordon il convient de mettre le produit au rebut.
- En fin de vie, confier le produit à un centre de recyclage.



Procédure de rechargement

Si une prise de courant est disponible près de votre vélo, vous pouvez recharger la batterie directement sur le vélo sans la détacher. La prise de chargeur est recouverte par un capuchon en plastique il vous suffit de l'ouvrir pour recharger la batterie directement.

Retirer la batterie peut s'avérer utile dans des endroits ne pouvant pas accueillir votre vélo ou lorsqu'il n'est pas à proximité d'une prise de courant.



RECOMMANDATION : Le chargement de la batterie doit se faire à l'intérieur dans un endroit ventilé.

Veillez recharger la batterie du vélo selon la procédure suivante:

- La batterie peut être rechargée en utilisant une prise de courant standard. Il n'est pas nécessaire d'actionner son interrupteur.
- Insérez la prise du chargeur dans la batterie et branchez le câble d'alimentation du chargeur dans une prise proche.
- Lors du chargement, la LED sur le chargeur sera rouge pour témoigner du bon fonctionnement. Lorsqu'il passe au vert, cela signifie que la batterie est rechargée.
- Pour terminer le chargement, vous devez débrancher la prise de courant, puis la prise reliée la batterie. Fermez enfin le capuchon de la prise de la batterie.

Autonomie de votre batterie

Ce vélo à assistance électrique est équipé d'une batterie Li-ion de haute qualité. Les batteries Li-ion ont un chargement sans effet mémoire et une large fourchette de tolérance à la température allant de -10 à +40 °C.

Pour assurer une durée de vie maximale à la batterie et la protéger des dégâts, veuillez suivre les instructions d'utilisation et d'entretien ci-dessous.

Autonomie de votre batterie

Après la charge de votre batterie, il est conseillé de la laisser reposer 20 à 30 minutes avant utilisation. L'autonomie de votre batterie dépend de plusieurs facteurs d'utilisation:

- Le choix du mode d'assistance
- Le poids de l'utilisateur
- Le dénivelé de la route
- Le gonflage des pneus
- Le vent
- L'effort de pédalage fourni
- Démarrage et fréquence d'arrêts
- La température extérieure

Mise en garde, précautions

Il est recommandé de recharger les batteries de façon régulière, ou après chaque utilisation. Il n'y a pas d'effet mémoire sur ces batteries. Afin de maximiser la durée de vie de votre batterie, il est conseillé :

- D'éviter les endroits chauds (température de charge idéale 20°C)
- De laisser refroidir la batterie 30 minutes après l'utilisation du vélo

Précautions d'emplois:



- Utilisez la batterie uniquement pour ce vélo.
- Utilisez uniquement le chargeur spécifique livré pour charger la batterie.
- Chargez uniquement la batterie dans un espace bien ventilé.
- Ne pas exposer la batterie à la chaleur ou la charger en plein soleil.
- Ne pas démonter ou modifier le boîtier et la batterie qui est intégrée dans le boîtier.
- Ne pas connecter les connexions (+) et (-) de la batterie avec un objet métallique.
- Ne pas exposer la batterie à des liquides.
- Ne pas utiliser une batterie abîmée.
- Ne pas continuer à charger la batterie si la charge n'est pas complète au bout du temps de charge théorique.
- Ne pas utiliser la batterie si elle émet une odeur inhabituelle, chauffe de manière inhabituelle ou si quelque chose paraît anormal.
- Ne pas laisser la batterie à la portée des enfants.
- Rechargez votre batterie avant un stockage prolongé et réalisez la même opération après ce stockage.

Durée de vie des batteries



Les batteries peuvent souffrir d'un vieillissement de leurs performances après un grand nombre de charges. Cela dépendra des habitudes d'utilisation du VAE. Vous devez déposer vos batteries usagées dans votre magasin ou dans des points de dépôt spécialisé en recyclage. Surtout ne jetez pas votre batterie en fin de vie dans la nature.

Entretien de la batterie

Pour assurer une durée de vie maximale à la batterie et la protéger des dégâts, veuillez suivre les instructions d'utilisation et d'entretien suivantes :

Lorsque vous remarquez que la charge descend à 10 %, la batterie doit rapidement être rechargée.



RECOMMANDATION : Si le vélo n'est pas fréquemment utilisé sur une certaine période, il faut entièrement recharger tous les mois. Le boîtier de la batterie doit être stocké dans un endroit sec, protégé, à une température comprise entre 5 et 35°C.



AVERTISSEMENT :

- La durée de vie de la batterie peut être réduite en cas de stockage prolongé sans rechargement régulier comme mentionné plus haut.
- N'utilisez aucun métal pour connecter directement deux pôles de la batterie, ce qui pourrait provoquer un court-circuit.
- Ne placez jamais la batterie près d'une cheminée ou toute autre source de chaleur.

- Ne secouez pas la batterie, ne lui faites pas subir de choc et évitez les chutes.
- Lorsque le bloc batterie est retiré du vélo, gardez-le hors de portée des enfants pour éviter tout accident.
- Il est interdit d'ouvrir la batterie.

Utilisation et entretien du moteur électrique

Nos vélos à assistance électrique sont programmés pour démarrer l'assistance électrique après un demi-tour du pédalier.

N'utilisez pas le vélo dans des endroits inondés ou en cas d'orage. N'immergez pas les composants électriques dans l'eau pour leur éviter tout dégât.

Évitez les chocs sur le moteur pour ne pas l'endommager.

Entretien du contrôleur

Il est très important de bien prendre soin du contrôleur selon les instructions suivantes :

- Protégez le contrôleur des infiltrations d'eau et de l'immersion.

Note: Si vous pensez que de l'eau a pu s'infiltrer dans le boîtier, veuillez éteindre la batterie immédiatement et continuez sans assistance. Vous pourrez la redémarrer dès que le contrôleur sera sec.

- Ne secouez pas le contrôleur, ne lui faites pas subir de choc et évitez les chutes.

AVERTISSEMENT: N'ouvrez pas le boîtier du contrôleur. Toute tentative d'ouvrir le boîtier du contrôleur, de le modifier ou de l'ajuster entraînera une annulation de la garantie. Veuillez demander à votre revendeur ou professionnel qualifié d'effectuer les réparations



Toutes modifications des paramètres du système de gestion électrique, notamment le changement de la limite de vitesse, sont formellement interdites et vous feront perdre la garantie de votre vélo.

Fiche technique principale

Poids maximum: Utilisateur + Chargement + vélo		130 kg
Vitesse maximum avec assistance		25 km/h
Autonomie		Approx. 40 à 50 km
Motorisation	Puissance max	250 W 32Nm
	Tension	36V
	Bruit maximal à l'utilisation	< 70 dB
Batterie	Type	Lithium
	Tension	36V
	Capacité	10,4 Ah
	Poids	3 kg
	Temps de charge	6-8 h
	Nombre de cycles ($\geq 70\%$ capacité)	500 cycles
Chargeur	Tension d'entrée	100-240V
	Tension de sortie	36V
Poids total du vélo		21,7 kg
Dimension du vélo		20"
Taille pneus / roues		20 x 1.75
Taille utilisateur		150 - 180

SAV SAV

Pièce d'usures

Les différents éléments d'usures sont des éléments standards. Toujours remplacer les pièces usées et/ou à changer par des composants identiques en ventes dans le commerce ou chez votre revendeur.

Résolution des problèmes de base

Ne tentez pas d'accéder ou de réparer un composant électrique vous-même. Contactez le spécialiste le plus proche de chez vous pour un entretien effectué par une personne qualifiée.

Les informations ci-dessous sont à but explicatif et ne sont pas des instructions visant à assister l'utilisateur dans des réparations. Toute procédure de résolution mentionnée doit être effectuée par un professionnel qualifié, conscient des problèmes de sécurité et familier avec l'entretien électrique.

Description du problème	Causes possibles	Résolution
Après l'allumage de la batterie, le moteur n'assiste pas au pédalage.	<ol style="list-style-type: none"> 1) le câble du moteur (joint de connexion étanche) est mal branché 2) le levier de frein n'est pas correctement revenu en position normale, ce qui force l'extinction de l'interrupteur 3) le fusible de la batterie est grillé 4) le capteur de vitesse est trop éloigné du disque magnétique sur l'axe B.B. 5) la connexion entre le capteur et le contrôleur n'est pas établie ou à un faux contact. 	<p>Tout d'abord, vérifiez que la batterie est chargée. Si ce n'est pas le cas, rechargez-la.</p> <ol style="list-style-type: none"> 1) vérifiez que la connexion est bien établie, sans qu'il n'y ait de jeu 2) remplacez le levier de frein dans sa position normale avec attention sans freiner 3) ouvrez le dessus du bloc batterie et vérifiez l'état du fusible. S'il est grillé, contactez votre détaillant ou professionnel agréé pour un remplacement 4) ajustez la distance entre le capteur et la bande magnétique pour qu'elle ne soit pas supérieure à 3 mm 5) assurez-vous que le contrôleur et le capteur sont bien connectés.
L'autonomie de la batterie raccourcit (note : les performances de la batterie sont directement influencées par le poids de l'utilisateur, des bagages, la force du vent, le type de route, les freinages constants).	<ol style="list-style-type: none"> 1) le temps de rechargement n'est pas suffisant 2) la température ambiante est trop basse et influence le fonctionnement de la batterie 3) les côtes ou les vents de face fréquents tout comme des routes en mauvais état 4) la pression des pneus n'est pas suffisante (les regonfler) 5) arrêts et redémarrages fréquents 6) la batterie a été stockée sans recharge pendant longtemps. 	<ol style="list-style-type: none"> 1) veuillez recharger la batterie en suivant les instructions (chapitre 7.3) 2) en hiver ou par température inférieure à 0 °C, votre batterie doit être conservée en intérieur 3) il s'agit d'une cause normale et le problème se résoudra avec l'amélioration des conditions 4) gonflez les pneus à une pression de 3,1 bar 5) le problème se résoudra avec l'amélioration des situations d'utilisation 6) effectuez un rechargement régulier en conformité avec le manuel d'instructions. Si cela ne résout pas le problème, contactez votre détaillant ou professionnel qualifié.
Après avoir branché le chargeur, les LED de chargement ne s'allument pas.	<ol style="list-style-type: none"> 1) problème avec la prise électrique 2) faux contact entre la prise d'entrée du chargeur et la prise électrique 3) la température est trop basse. 	<ol style="list-style-type: none"> 1) inspectez et réparez la prise électrique 2) inspectez et insérez la prise à fond 3) effectuez le chargement en intérieur.

		Si les solutions précédentes n'ont aucun effet, contactez votre détaillant ou professionnel qualifié.
Après un rechargement de plus de 4/5 heures, la LED d'indication de rechargement est encore rouge (note : il est très important de recharger la batterie en respectant les instructions pour éviter d'endommager le matériel).	<ol style="list-style-type: none"> 1) la température ambiante est de 40 °C ou plus 2) la température ambiante est de 0 °C ou moins 3) le vélo n'a pas été rechargé après utilisation ce qui a exagéré le déchargement 4) la tension de sortie est trop basse pour pouvoir recharger la batterie. 	<ol style="list-style-type: none"> 1) rechargez la batterie sous une température inférieure à 40 °C et en conformité avec les instructions 2) rechargez la batterie en intérieur et en conformité avec les instructions 3) entretenez correctement la batterie pour éviter une exagération du déchargement 4) n'effectuez pas de rechargement avec une tension inférieure à 100 V. <p>Si les solutions précédentes n'ont aucun effet, contactez votre détaillant ou professionnel qualifié.</p>
<p><u>Afficheur LCD :</u></p> <p>La vitesse ne s'affiche pas sur l'écran LCD.</p>	La bille magnétique sur le rayon de la roue est trop éloigné du capteur (fixé à l'arrière du cadre ou à la fourche avant) ce qui empêche le capteur de recevoir le signal lorsque la roue tourne.	Vérifiez la distance entre la bille magnétique et le capteur et assurez-vous qu'elle n'excède pas 5 mm.

Résolution des problèmes liés au chargeur :

- La lumière Rouge ne fonctionne pas durant le chargement : vérifiez que les connecteurs soient correctement connectés. Vérifiez si la tension normale est passée d'emblée, si c'est le cas, s'il vous plaît vérifiez la réparation du chargeur. Si ce qui précède est correct, la batterie est certainement défectueuse.
- La lumière Rouge ne devient pas verte : éteignez l'alimentation, après 5 secondes puis connectez l'alimentation secteur, il peut continuer à charger. La batterie ne peut plus se charger, la batterie est certainement défectueuse.
- La lumière Rouge devient immédiatement verte : vérifiez que la batterie est complètement chargée. Si elle ne l'est pas, la batterie ou le chargeur sont défectueux.
- Si le fusible a sauté : ne pas démonter le chargeur, mais le confier à un réparateur qualifié qui remplacera le fusible par un neuf présentant les mêmes caractéristiques (T3.15A/250V).

Notes