

Feu Vert



FEU VERT - 69130 ECULLY - France - www.feuvvert.fr
 FEU VERT IBERICA - 28027 MADRID - España - www.feuvvert.es
 FEU VERT PORTUGAL - 2794-067 CARNAXIDE - Portugal - www.feuvvert.pt

Garder cette notice pour les utilisations futures
 Guardar este manual para futuras utilizaciones
 Guardar este manual para as utilizações futuras

N°036 Ref:601049



ALPINE A290	5	2024 ->
AUDI A3 Sportback (8P)	5	2004 -> 2012
AUDI Q5 Sportback	5	2021 -> 2025
FORD Ecosport (no rails)	5	2012 -> 2023
FORD Fiesta VII	5	2018 -> 2024
HYUNDAI i10 (AC3)	5	2020 ->
HYUNDAI Ionic	4	2016 -> 2022
KIA Rio (UB)	5	2011 -> 2017
LEAPMOTOR T03	5	2020 ->
MINI Clubman (F54)	5	2015 -> 2024
RENAULT 5	5	2024 ->
SEAT Altea (5P)	5	2004 -> 2015
SEAT Leon II (1P)	5	2005 -> 2012
SEAT Mii (KF1)	5	2012 -> 2021
SEAT Toledo III (5P)	5	2004 -> 2009
SKODA Citigo	5	2012 -> 2020
SSANGYONG Tivoli	5	2015 -> 2023
TATA Indica	5	2010 -> 2017
TOYOTS Auris (E18)	5	2013 -> 2018
VOLKSWAGEN Golf Plus (1K)	5	2005 -> 2014
VOLKSWAGEN Golf V (1K)	5	2003 -> 2008
VOLKSWAGEN Golf VI (5K)	5	2008 -> 2012
VOLKSWAGEN Passat (B6)	5	2005 -> 2013
VOLKSWAGEN Polo IV (9N)	3	2001 -> 2009
VOLKSWAGEN Polo IV (9N)	5	2001 -> 2009
VOLKSWAGEN Polo V (6R)	5	2009 -> 2017
VOLKSWAGEN T-Cross (no rails)	5	2019 ->
VOLKSWAGEN Taigo	5	2022 ->
VOLKSWAGEN Tiguan (5N)	5	2007 -> 2016
VOLKSWAGEN UP	5	2012 ->

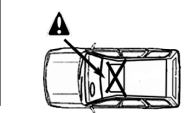
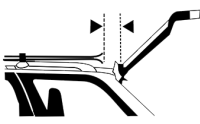

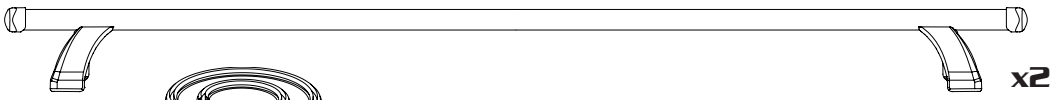

92010-115 x1

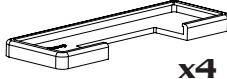
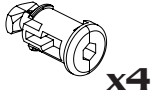
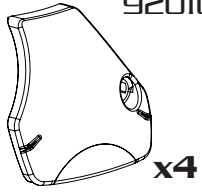

71003

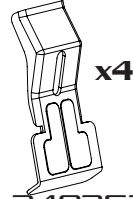

2403627T

10002F0

B8015P

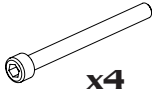

M6X45



x4

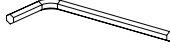

x1

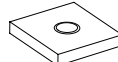

x4

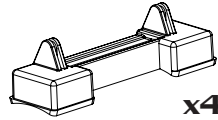

1000500



M6X16

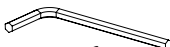

x1

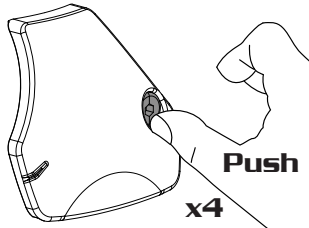
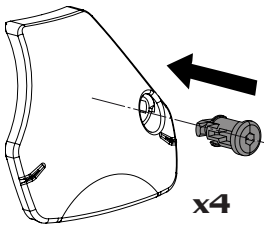

Push

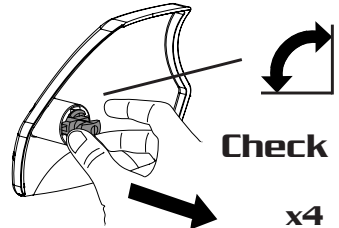

Check!

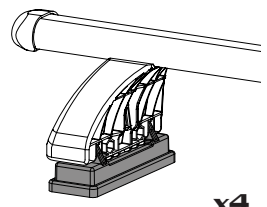
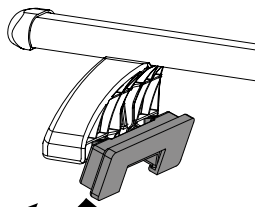
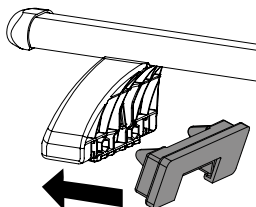
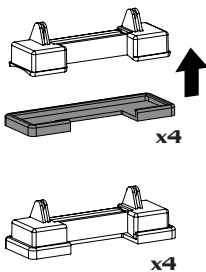

x4

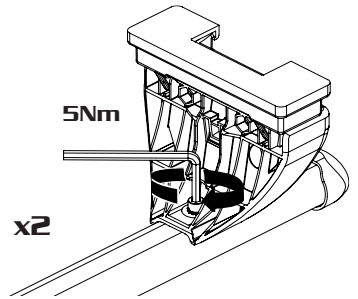
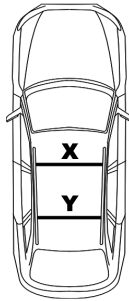
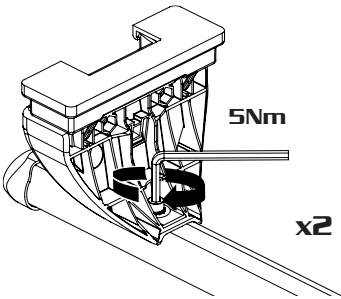
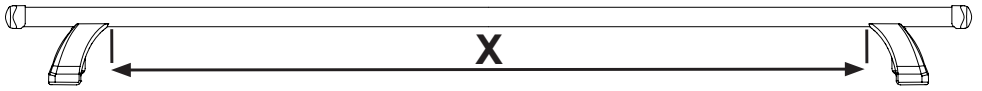
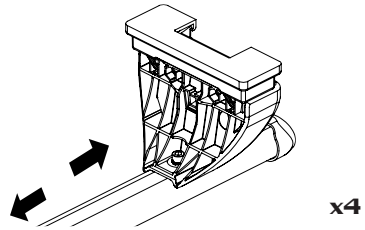
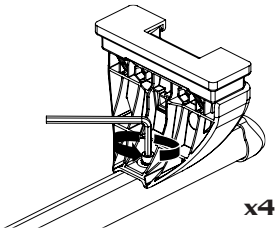

BRAND	MODEL	YEAR	DOOR	X	Y	A	B
ALPINE	A290	2024 ->	5	105,5 cm	101,5 cm	25 cm	70 cm
AUDI	A3 Sportback	2004->2012	5	101 cm	97 cm	16,5 cm	68 cm
AUDI	Q5 Sportback	2021 ->2025	5	110,5 cm	112 cm	35 cm	70 cm
FORD	Ecosport	2012-> 2023	5	103,5 cm	103 cm	30 cm	70 cm
FORD	Fiesta	2018 ->2024	5	101 cm	99 cm	21 cm	65 cm
HYUNDAI	i10	2020 ->	5	103 cm	103 cm	27 cm	65 cm
HYUNDAI	Ionic	2016->2022	4	107 cm	110,5 cm	25 cm	70 cm
KIA	Rio	2011-> 2017	5	105 cm	103 cm	31 cm	64,5 cm
MINI	Clubman	2015 ->2024	5	110 cm	107 cm	10 cm	60 cm
LEAPMOTOR	T03	2020 ->	5	99,5 cm	101,5 cm	35 cm	70 cm
RENAULT	5	2024 ->	5	105,5 cm	101,5 cm	25 cm	70 cm
SEAT	Altea	2004-> 2015	5	102 cm	99,5 cm	31 cm	68,5 cm
SEAT	Leon II	2005-> 2012	5	106 cm	100 cm	30 cm	71 cm
SEAT	Mii	2012->2021	5	106,5 cm	104 cm	20 cm	70 cm
SEAT	Toledo III	2004->2009	5	102 cm	99,5 cm	31 cm	68,5 cm
SKODA	Citigo	2012->2020	5	106,5 cm	104 cm	20 cm	70 cm
SSANGYONG	Tivoli	2015 ->2023	5	105,5 cm	103,5 cm	20 cm	70 cm
TATA	Indica	2010->2017	5	103 cm	101,5 cm	20 cm	60 cm
TOYOTA	Auris II	2013->2018	5	102 cm	102 cm	32 cm	75 cm
VW	Golf Plus	2005-> 2014	5	103,5 cm	100,5 cm	37 cm	73 cm
VW	Golf V	2003->2008	5	104,5 cm	97,5 cm	30 cm	68 cm
VW	Golf VI	2008-> 2012	5	103,5 cm	97 cm	31,5 cm	71,5 cm
VW	Passat VI	2005-> 2013	4	106 cm	104,5 cm	27,5 cm	75 cm
VW	Polo IV	2001->2009	3	95 cm	93 cm	23,5 cm	76 cm
VW	Polo IV	2001->2009	5	95 cm	94,5 cm	23,5 cm	74 cm
VW	Polo V	2009->2017	5	101,5 cm	98 cm	30 cm	77 cm
VW	T-Cross	2019 ->	5	109 cm	108,5 cm	25 cm	70 cm
VW	Taigo	2022 ->	5	104 cm	97,5 cm	34 cm	70 cm
VW	Tiguan	2007-> 2016	5	111 Cm	108,5 Cm	32 cm	68,5 cm
VW	Up	2012->	5	106,5 Cm	104 Cm	20 cm	70 cm

Toujours respecter les dimensions indiquées dans le tableau, pour tout doute, contactez votre revendeur
Respetar siempre, las dimensiones indicadas en la tabla, para cualquier duda, contacte su distribuidor
Respeite sempre as dimensões indicadas na tabela, em caso de dúvida, entre em contacto com o vendedor

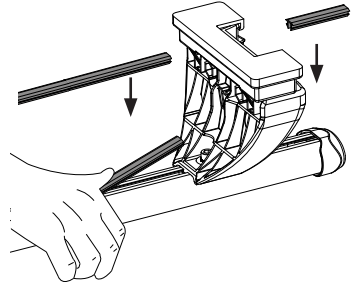
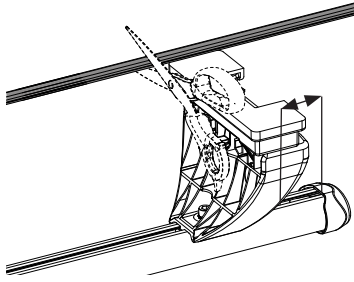
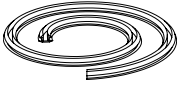

x4

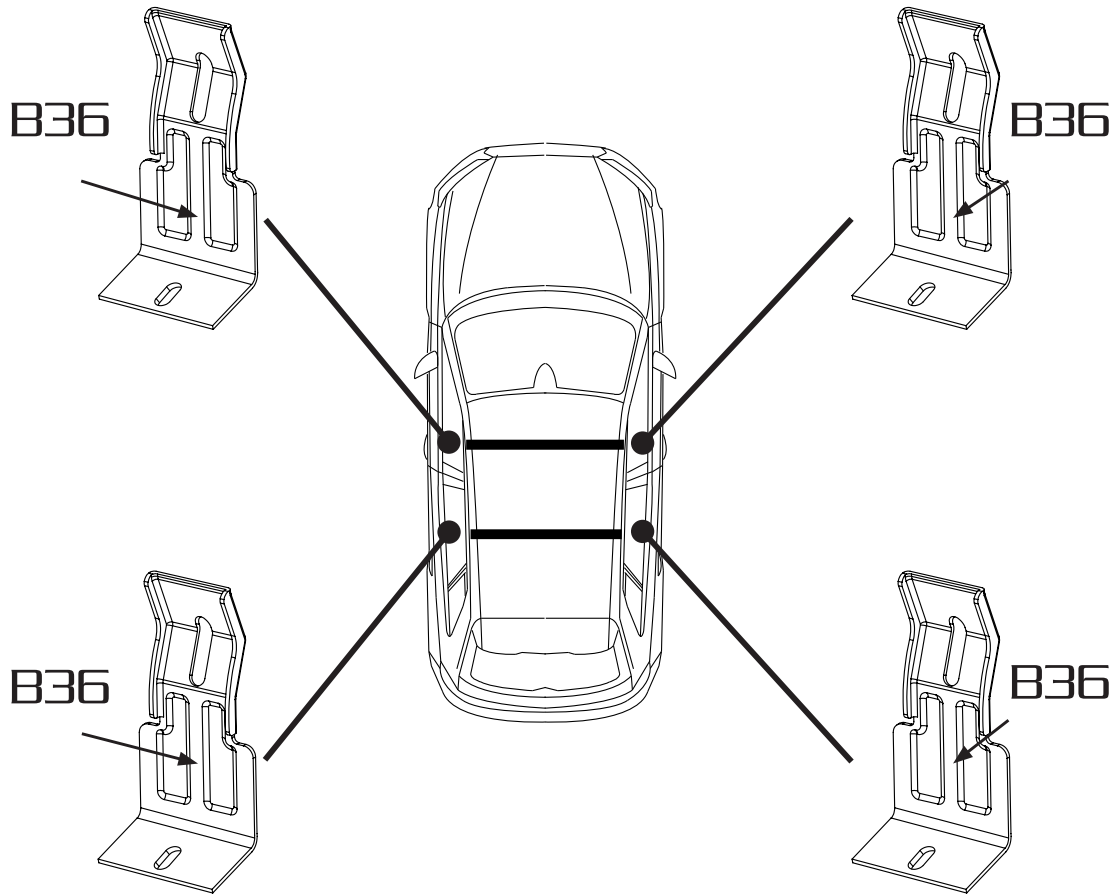

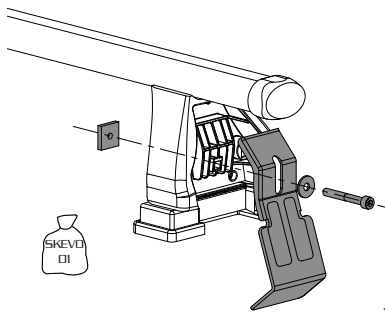

x4

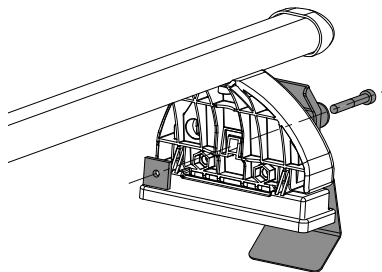

x4

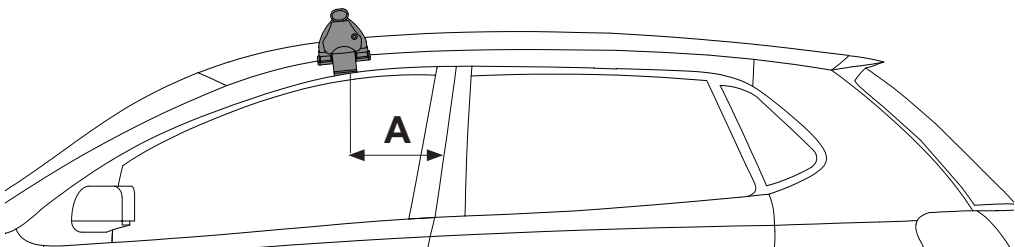
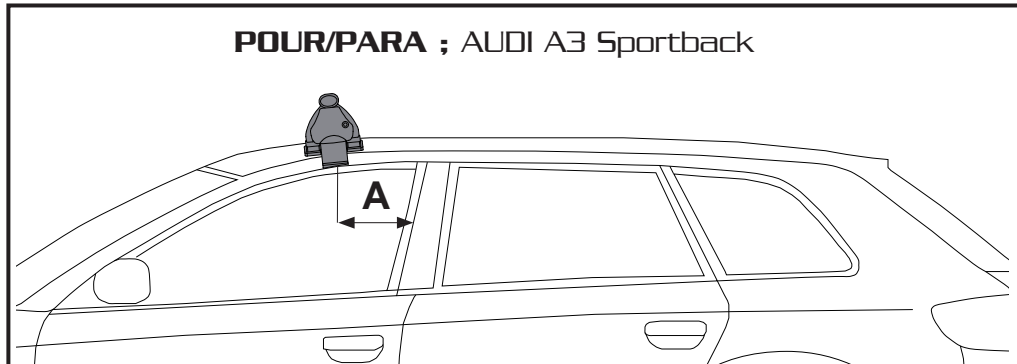
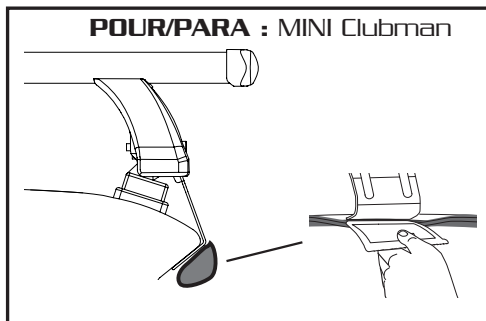

POUR/PARA : AUDI A3 Sportback - AUDI Q5 Sportback - FORD Fiesta - KIA Rio - LEAP MOTOR T03 - MINI Clubman - Ssangyong Tivoli - TATA Indica - TOYOTA Auris - VW Golf Plus (1K) - VW Polo (6R) - VW Taigo - VW Tiguan (5N) - HYUNDAI i10 (AC3) - HYUNDAI Ionic - FORD Ecosport - VW T-Cross - RENAULT 5 - ALPINE A290

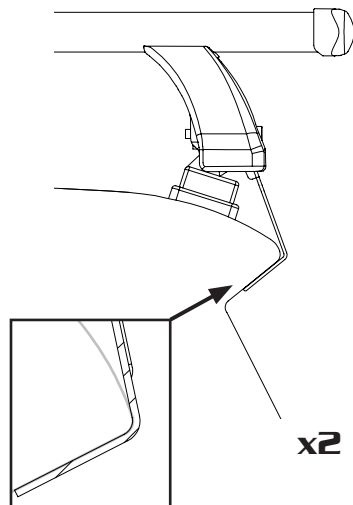
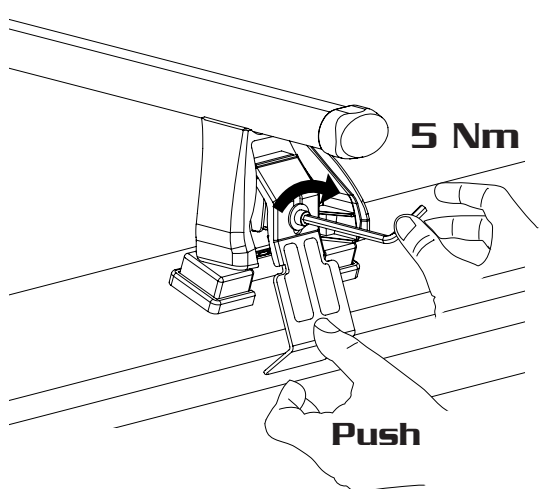

POUR/PARA : SEAT Altea - SEAT Leon - SEAT Mii - SEAT Toledo - SKODA Citigo - VW Golf (1K) - VW Golf VI (5K) - VW Passat VI (B6) - VW Polo (9N) 3-5 doors - VW Up

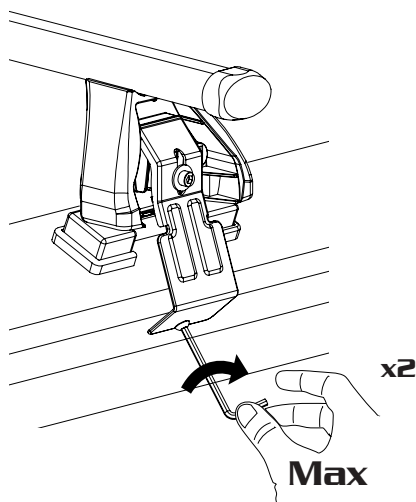
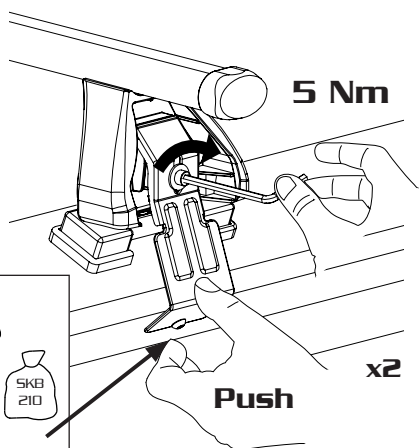

FR: Serrer alternativement chaque côté

ES: Apretar alternativamente

PT: Aperte alternadamente

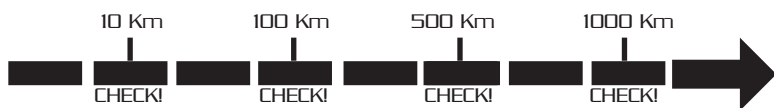

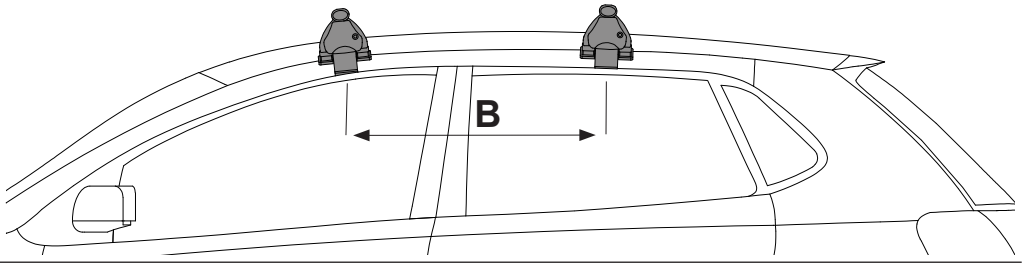
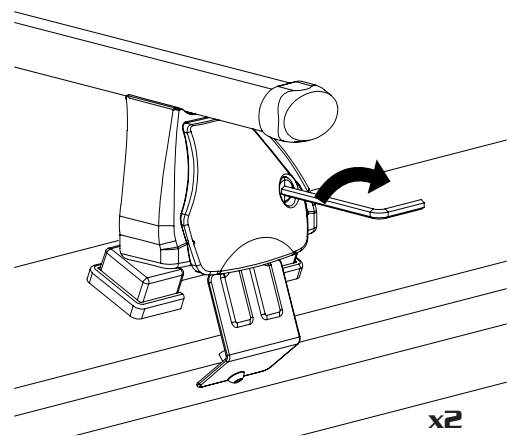
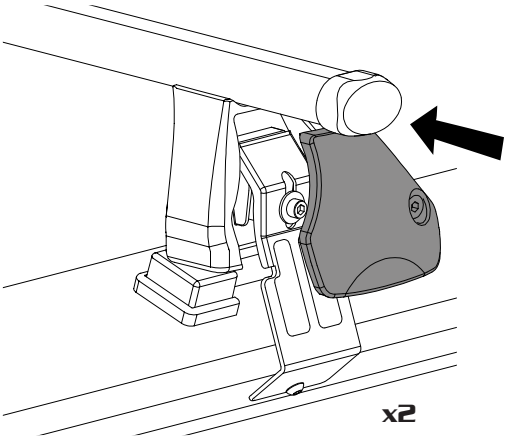

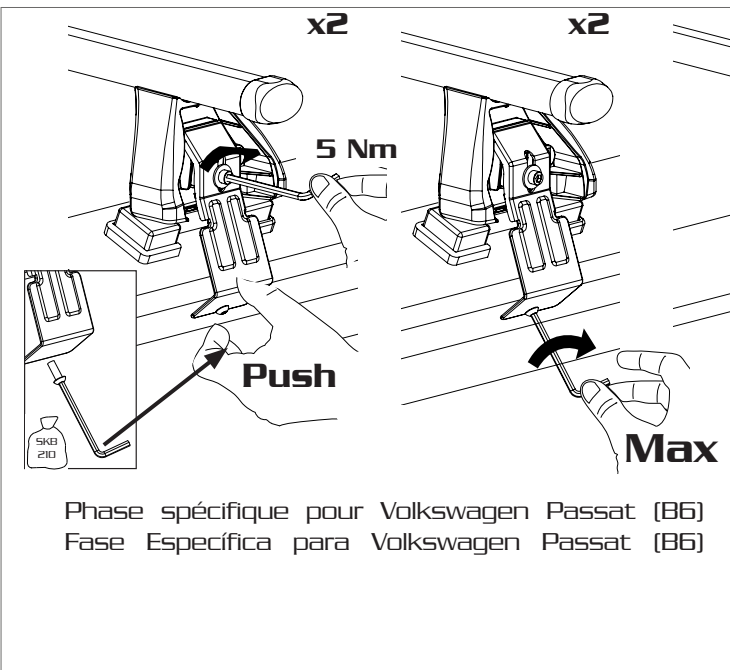

FR: Serrer alternativement chaque côté
ES: Apretar alternativamente
PT: Aperte alternadamente

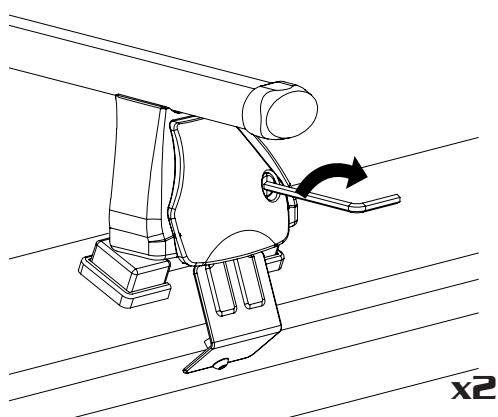
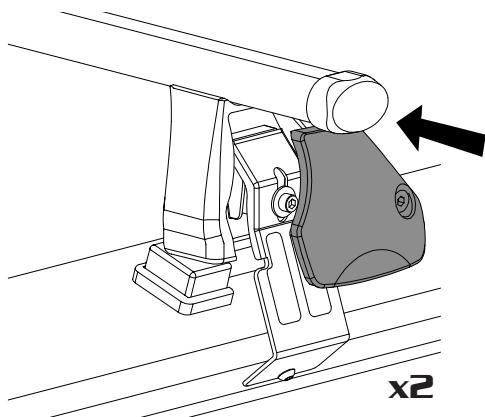
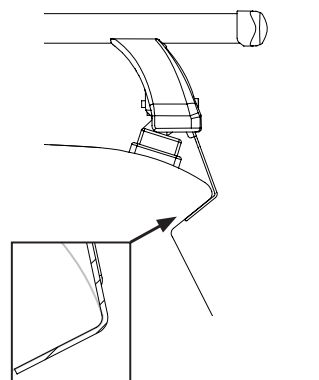

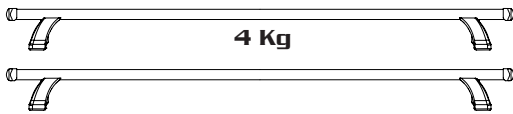
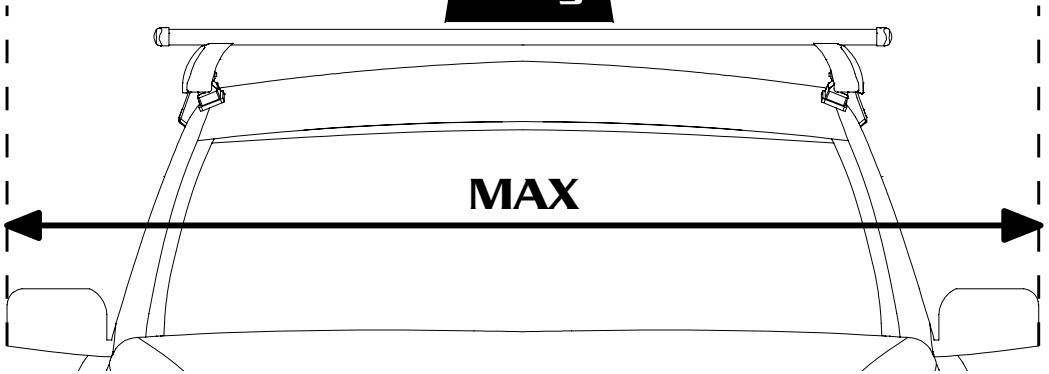

= Max 75 kg

FR: Charge maxi 75 kg ne pas dépasser la charge maximale admissible par le constructeur du véhicule.

ES: Capacidad máxima de carga 75 kg no exceda la máxima carga permitido por el fabricante del vehículo.

PT: Capacidade máxima de carga 75 kg não exceder a carga máxima permitida pelo fabricante do veículo.



Check !

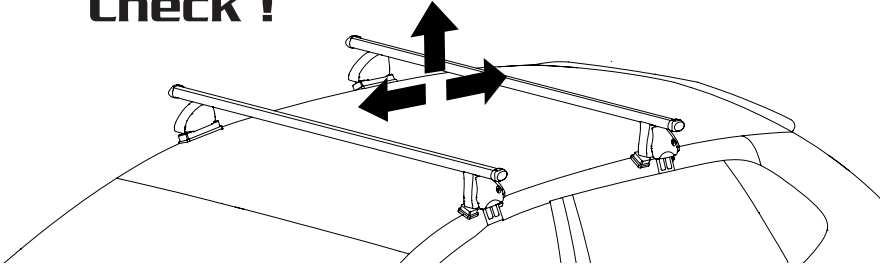

10 Km 100 Km 500 Km 1000 Km

CHECK! CHECK! CHECK! CHECK!

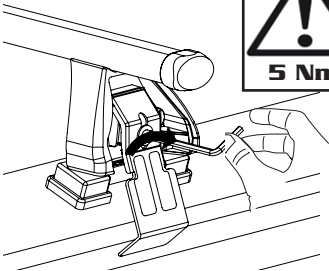

FR: Contrôle périodique à chaque voyage et à certains kilomètres du parcours.

ES: Control periòdico en cada viaje y en ciertos Km recorridos.

PT: Verificação periòdica em cada viagem e a cada determinado número de quilómetros percorridos

FR: Pour le démontage, réaliser les étapes dans l'ordre inverse

ES: Para desmontar , siga los pasos en orden inverso

PT: Para desmontar, execute os passos na ordem inversa

FR- Il est indispensable que la charge se fixe d'une manière sûre au moyen de sangles non élastiques adéquate(s) ou de dispositifs similaires. Les sangles élastiques ne doivent pas être utilisées. Le serrage des dispositifs de fixation et des pièces de sécurité des barres porte-charge de toit doit être vérifié après chaque chargement et régulièrement pendant le trajet. Capacité maximale de charge autorisée sur les barres de toit : 75 kg répartis uniformément sur les deux barres. Se reporter aux instructions du constructeur du véhicule en ce qui concerne la charge maximale autorisée sur le pavillon du véhicule.

- Dans tous les cas respecter la réglementation en vigueur
- La charge doit être uniformément répartie sur les barres et le centre de gravité le plus bas possible
- Veillez à placer les charges lourdes et étroites près des pattes de fixation des barres. • Il est nécessaire que les chargements débordants des barres remplissent les prescriptions de la réglementation en vigueur et soient convenablement arrimés.
- Toute charge transportée sur le pavillon d'un véhicule affecte d'une manière sensible son comportement, en particulier la sensibilité au vent latéral et le comportement en virage et au freinage. Il est conseillé de conduire avec plus de prudence (réduire la vitesse, tenir compte de l'augmentation des distances de freinage)
- Afin de réduire la consommation de carburant, il est conseillé d'ôter les barres porte-charge de toit après utilisation.

Attention :

Suivre les indications de montage et les instructions d'utilisation répertoriées dans la notice fournie.

- S'assurer que le serrage des dispositifs de fixation est correcte et le vérifier régulièrement au cours des trajets.
 - Respecter les limitations ci-dessus. • Arrimer les charges correctement et de manière sûre. • Utiliser un matériel fiable et bien entretenu.
 - Ne pas laver le véhicule aux rouleaux lorsqu'il est équipé de barres de toit • Vérifier que l'accessoire arrimé ne heurte pas le hayon quand il est ouvert
 - Attention à la hauteur du véhicule lorsque des accessoires sont montés sur les barres
 - Lorsque le chargement transporté dépasse le pare-brise avant ne pas dépasser 80 km/h
 - Attention ne pas utiliser le toit ouvrant dès lors que les barres sont montées • Il est important de garder les instructions de montage et d'utilisation
- L'ensemble PIED + BARRES DE TOIT + KIT doit être utilisé exclusivement pour les affectations mentionnées par le fabricant des barres . La liste des véhicules est disponible dans votre centre auto Feu Vert.

ES- Es imprescindible que la carga se fije de forma segura mediante correas no elásticas adecuadas o dispositivos similares.

No deben utilizarse correas elásticas. El apriete de los dispositivos de fijación y las piezas de seguridad de las barras portaequipajes debe comprobarse después de cada carga y periódicamente durante el trayecto. Capacidad máxima de carga autorizada en las barras de techo: 75 kg distribuidos uniformemente entre las dos barras. Consulte las instrucciones del fabricante del vehículo en lo que respecta a la carga máxima autorizada en el techo del vehículo.

- En todos los casos, respete la normativa vigente.
- La carga debe distribuirse uniformemente entre las barras y el centro de gravedad debe ser lo más bajo posible.
- Asegúrese de colocar las cargas pesadas y estrechas cerca de las patas de fijación de las barras. • Es necesario que las cargas que sobresalgan de las barras cumplan con los requisitos de la normativa vigente y estén debidamente sujetas.
- Cualquier carga transportada en el techo de un vehículo afecta de manera significativa a su comportamiento, en particular a la sensibilidad al viento lateral y al comportamiento en las curvas y al frenar. Se recomienda conducir con más precaución (reducir la velocidad, tener en cuenta el aumento de las distancias de frenado).
- Para reducir el consumo de combustible, se recomienda retirar las barras portaequipajes del techo después de su uso.

Atención:

Siga las indicaciones de montaje y las instrucciones de uso que figuran en el manual suministrado.

- Asegúrese de que los dispositivos de fijación estén bien apretados y compruébelo regularmente durante los desplazamientos.
- Respete las limitaciones anteriores. • Sujete las cargas de forma correcta y segura. • Utilice material fiable y en buen estado.
- No lave el vehículo en túneles de lavado cuando esté equipado con barras de techo. • Compruebe que el accesorio fijado no golpee el portón trasero cuando esté abierto.
- Preste atención a la altura del vehículo cuando haya accesorios montados en las barras.
- Cuando la carga transportada sobresalga del parabrisas delantero, no supere los 80 km/h.
- Tenga cuidado de no utilizar el techo corredizo cuando las barras estén montadas. • Es importante conservar las instrucciones de montaje y uso.

El conjunto PIE + BARRAS DE TECHO + KIT debe utilizarse exclusivamente para los usos indicados por el fabricante de las barras. La lista de vehículos está disponible en su centro Feu Vert.

PT- É indispensável que a carga seja fixada de forma segura com cintas não elásticas adequadas ou dispositivos semelhantes.

Não devem ser utilizadas cintas elásticas. O aperto dos dispositivos de fixação e das peças de segurança das barras de tejadilho deve ser verificado após cada carga e regularmente durante o trajeto. Capacidade máxima de carga permitida nas barras de tejadilho: 75 kg distribuídos uniformemente pelas duas barras. Consulte as instruções do fabricante do veículo relativamente à carga máxima permitida no tejadilho do veículo.

- Em todos os casos, respeite a regulamentação em vigor
- A carga deve ser distribuída uniformemente pelas barras e o centro de gravidade deve ser o mais baixo possível
- Certifique-se de que coloca as cargas pesadas e estreitas perto dos suportes de fixação das barras. • É necessário que as cargas que ultrapassem as barras cumpram os requisitos da regulamentação em vigor e sejam devidamente amarradas.
- Qualquer carga transportada no tejadilho de um veículo afeta significativamente o seu comportamento, em particular a sensibilidade ao vento lateral e o comportamento em curvas e travagens. É aconselhável conduzir com mais cuidado (reduzir a velocidade, ter em conta o aumento das distâncias de travagem).
- Para reduzir o consumo de combustível, é aconselhável retirar as barras de tejadilho após a utilização.

Atenção:

Siga as indicações de montagem e as instruções de utilização indicadas no manual fornecido.

- Certifique-se de que os dispositivos de fixação estão bem apertados e verifique-os regularmente durante as viagens.
 - Respeite as limitações acima indicadas. • Prenda as cargas de forma correta e segura. • Utilize material fiável e em bom estado de conservação.
 - Não lave o veículo em rola quando estiver equipado com barras de tejadilho • Verifique se o acessório amarrado não bate na porta traseira quando esta está aberta
 - Tenha cuidado com a altura do veículo quando os acessórios estiverem montados nas barras
 - Quando a carga transportada ultrapassar o para-brisas dianteiro, não exceda os 80 km/h
 - Tenha cuidado para não utilizar o teto de abrir quando as barras estiverem montadas • É importante guardar as instruções de montagem e utilização
- O conjunto PÉ + BARRAS DE TETO + KIT deve ser utilizado exclusivamente para as utilizações mencionadas pelo fabricante das barras. A lista de veículos está disponível no seu centro auto Feu Vert.